

**P R O T O K O L L A T**  
**O K 2 0 2 0**

**Bygge- og Anlæg, Bygning, Murer- og Murerarbejdsmand, Gulv, Industri**  
**Dansk Byggeri – Fagligt Fælles Forbund**

**Protokollat nr. 0**  
**Om**  
**Fornyelse af overenskomsterne**

Ved de afsluttede forhandlinger dags dato i regi af Forligsinstitutionen mellem nedennævnte parter opnåedes enighed om en fornyelse af de mellem parterne gældende overenskomster for en 3-årig periode.

Forhandlingsresultatet indgår i det mæglingsforslag, som forligsmanden forventes at fremsætte på det private arbejdsmarked. Fremsættes et samlet mæglingsforslag ikke, træder overenskomstparterne sammen for at drøfte situationen med henblik på eventuel beslutning om at sende overenskomstforliget til afstemning i henhold til de respektive overenskomstparterers vedtægter eller love. Træffes en sådan beslutning ikke, bortfalder nærværende fornyelsesaftale.

Der tages forbehold for godkendelse af forhandlingsresultatet i parternes kompetente forsamlinger og i Dansk Arbejdsgiverforening.

Der er endvidere ved forhandlingerne opnået enighed om følgende forhandlingsresultater:

- Protokollat nr. 0 om fornyelse af overenskomsterne
- Protokollat nr. 1 om pension af sygeferiegodtgørelse
- Protokollat nr. 2 om grøn omstilling i bygge- og anlægsbranchen samt byggematerialeindustrien
- Protokollat nr. 3 om pensionsforhold for medarbejdere med få arbejdstimer
- Protokollat nr. 4 om medarbejdere på folkepension
- Protokollat nr. 5 om søgnehelligdags-/feriefridagsbetaling og den lokale lønforhandling
- Protokollat nr. 6 om forordning nr. 2016/679 om databeskyttelse
- Protokollat nr. 7 om uddannelse i forbindelse med afskedigelse
- Protokollat nr. 8 om pension til elever
- Protokollat nr. 9 om 2x2 kurser
- Protokollat nr. 10 om opsigelse under sygdom og tilskadekomst
- Protokollat nr. 11 om frihed til barns 2. sygedag og lægebesøg
- Protokollat nr. 12 om udvalgsarbejde vedrørende rådighedsvagt
- Protokollat nr. 13 om øremærket forældreorlov
- Protokollat nr. 14 om refusion ved forældreorlov
- Protokollat nr. 15 om samarbejde og arbejdsmiljø
- Protokollat nr. 16 om løn under sygdom, børns sygdom, barsel mv.
- Protokollat nr. 17 om lønforhold
- Protokollat nr. 18 om særlig opsparing til elever
- Protokollat nr. 19 om ansættelsesbeviser
- Protokollat nr. 20 om arbejdstid
- Protokollat nr. 21 om byggeriets arbejdsmiljøbus
- Protokollat nr. 22 om den arbejdsmiljøpolitiske indsats på bygge- og anlægsområdet
- Protokollat nr. 23 om styrkelse af det forebyggende arbejdsmiljøarbejde
- Protokollat nr. 24 om arbejdsmiljøuddannelsesordning
- Protokollat nr. 25 om aflønning af elever på stenteknikeruddannelsen
- Protokollat nr. 26 om nedsættelse af udvalg med henblik på ensretning af kontraktuddannelserne
- Protokollat nr. 27 om kompetenceudvikling i bygge- og anlægsbranchen
- Protokollat nr. 28 om aftalte protokollater på lærlinge- og uddannelsesområdet i indeværende overenskomstperiode
- Protokollat nr. 29 om konsekvens på elev og lærlingeområderne af ny ferielov pr. 1. september 2020
- Protokollat nr. 30 om seniorordning
- Protokollat nr. 31 om redaktionelle ændringer på Bygge- og anlægsoverenskomsten
- Protokollat nr. 32 om off-shore

Protokollat nr. 33 om havvindmøller  
Protokollat nr. 34 om akkordtidsfortegnelsen/vejledende tider  
Protokollat nr. 35 om priskurant på bygge- og anlægsarbejde 2017  
Protokollat nr. 36 om tagdækning  
Protokollat nr. 37 om akkordprisliste for brolægning 2019  
Protokollat nr. 38 om priskuranter ved servicepræget stillads  
Protokollat nr. 39 om ikrafttræden af stigning af priskuranter for servicepræget stillads  
Protokollat nr. 40 om termen "fast timetillæg" i priskurant for servicepræget stillads samt ændring heraf til termen "uddannelsesstillæg"

Protokollat nr. 41 om opskydelige gelændere mv. ved opstilling af servicepræget stillads  
Protokollat nr. 42 om uddannelse af montører i den serviceprægede stilladsbranche  
Protokollat nr. 43 om transport af materiel ved opstilling af servicepræget stillads  
Protokollat nr. 44 om månedsviis lønudbetaling  
Protokollat nr. 45 om ændringer til tømrerprislisten (1)  
Protokollat nr. 46 om ændringer til tømrerprislisten (2)  
Protokollat nr. 47 om dato for aftalegrundlagets ikrafttrædelse for murerarbejdsmandsuddannelsen  
Protokollat nr. 48 om priskurant for murerarbejdsmandsarbejde 2019  
Protokollat nr. 49 om priskurant 2019 for murerarbejde i København og Nordsjælland 1. og 2. zone  
Protokollat nr. 50 om opsummering efter hver årlige priskurantstigning  
Protokollat nr. 51 om aftale om funktionærlignende ansættelse  
Protokollat nr. 52 om priskurant 2019 for murerarbejde i provinsen  
Protokollat nr. 53 om redaktionelle ændringer på Industriooverenskomsten  
Protokollat nr. 54 om gulvpriskuranten  
Protokollat nr. 55 om overgang til den nye ferielov  
Protokollat nr. 56 om ændring af feriebestemmelserne  
Protokollat nr. 57 om udvalgsarbejde

København, den 17. marts 2020

For Dansk Byggeri



For Fagligt Fælles Forbund



**P R O T O K O L L A T**  
**O K 2 0 2 0**

**Bygge- og Anlæg, Bygning, Murer- og Murerarbejdsmand, Gulv, Industri**  
**Dansk Byggeri – Fagligt Fælles Forbund**

**Protokollat nr. 1**  
**Om**  
**Pension af sygeferiegodtgørelse**

Når virksomheder udbetaler sygeferiegodtgørelse, jf. overenskomstens § 63, skal der beregnes pensionsbidrag af sygeferiegodtgørelsen. Såvel virksomhed som medarbejdere skal betale pension af sygeferiegodtgørelsen. Da medarbejderen ikke får udbetalt løn, er der ikke noget at trække medarbejderens bidrag i.

På den baggrund har parterne aftalt, at medarbejdernes bidrag fratrækkes medarbejderens sygeferiegodtgørelse.

Der er enighed om følgende tekst indskrives som nyt stk. 4 i § 52:

”Der beregnes pension af sygeferiegodtgørelse til medarbejdere, der er berettiget til overenskomstmæssig pension. Arbejdsgiverens og medarbejderens bidrag beregnes af sygeferiegodtgørelsen og indbetales til PensionDanmark.

Arbejdsgiverens andel udredes af arbejdsgiveren udover sygeferiegodtgørelsen. Medarbejderens andel fradrages i sygeferiegodtgørelsen inden endelig afregning af denne.”

I Bygningsoverenskomsten indsættes teksten som tilføjelse til stk. 2 i § 42.

København, den 17. marts 2020

For Dansk Byggeri



For Fagligt Fælles Forbund

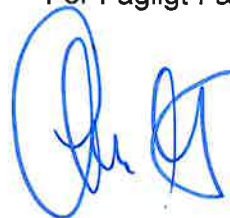

# P R O T O K O L L A T O K 2 0 2 0

## Bygge- og Anlæg, Bygning, Murer- og Murerarbejdsmand, Gulv, Industri Dansk Byggeri – Fagligt Fælles Forbund

### Protokollat nr. 2 Om

### Grøn omstilling i bygge- og anlægsbranchen samt byggematerialeindustrien

Virksomhederne i bygge- og anlægsbranchen samt byggematerialeindustrien spiller en central rolle i den grønne omstilling. Virksomhederne og deres medarbejdere vil i den kommende overenskomstperiode skulle levere løsninger, der understøtter og muliggør den grønne omstilling inden for følgende overordnede områder:

- Bæredygtigt byggeri
- Energieffektivt byggeri
- Cirkulær økonomi med genbrug og genanvendelse
- Klima – og kystsikring

Ikke mindst arbejdet i de af regeringen nedsatte klimapartnerskaber vil stille nye krav til kompetencer, produktions- og arbejdsprocesser samt strategi for bæredygtigt byggeri samt en lignende strategi for cirkulær økonomi stiller nye krav til bygge- og anlægsbranchens samt byggematerialeindustriens processer og produkter.

Parterne er derfor enige om i fællesskab at arbejde med kortlægning af behov for nye kompetencer og nye incitamenter, der kan understøtte branchens arbejde med grøn omstilling.

Forslagene fra Klimapartnerskabet for bygge- og anlægsprocessen peger helt konkret på følgende forslag:

- Tørt byggeri og tørre materialer som vil nedsætte behovet for udtørring.
- Eldrevne maskiner, værktøj og el-opvarmning som vil nedsætte forbruget af diesel.
- Begrænse materialespild og dermed formindske affaldsmængden.
- Bedre planlægning, logistik og inddragelse af medarbejderne vil skabe mindre kørsel med både folk og materialer, og vil kunne formindske byggetiden.

Disse forslag vil således stå i centrum for det samarbejde, der skal foregå mellem ledelse og medarbejdere for at sikre en grøn omstilling i byggeprocessen. Dette samarbejde vil kunne understøttes af økonomiske incitamenter for virksomhed og medarbejdere i forhold til at nå konkrete mål.

Parterne vil understøtte dette samarbejde i virksomhederne.

Parterne er tillige enige om at samarbejde om aktiviteter i en kommende erhvervsklynge for Byggeri og Anlæg, der forventes etableret fra 1. januar 2021 på baggrund af basisfinansiering fra Erhvervsministeriet samt Uddannelses- og Forskningsministeriet. Erhvervsklynge for Byggeri og Anlæg vil som et af sine centrale fokusområder skulle arbejde med projekter og udviklingsaktiviteter inden for bæredygtigt byggeri og grøn omstilling.

Parterne er tillige enige om løbende at samarbejde om innovation og udvikling af løsninger, der placerer bygge- og anlægsbranchen samt byggematerialeindustrien centralt som leverandør af løsninger,

der understøtter den grønne dagsorden. Dette for at styrke den danske ambition om grøn omstilling og for at gøre den grønne omstilling til en dansk styrkeposition såvel nationalt som internationalt

Aftalen skrives ind som et protokollat i overenskomsterne.

København, den 17. marts 2020

For Dansk Byggeri

A handwritten signature in blue ink, appearing to be 'Lars Skov', written in a cursive style.

For Fagligt Fælles Forbund

A handwritten signature in blue ink, appearing to be 'Lars Skov', written in a cursive style.

**P R O T O K O L L A T**  
**O K 2 0 2 0**

**Bygge- og Anlæg, Bygning, Murer- og Murerarbejdsmand, Gulv, Industri**  
**Dansk Byggeri – Fagligt Fælles Forbund**

**Protokollat nr. 3**  
**Om**

**Pensionsforhold for medarbejdere med få arbejdstimer**

Parterne har drøftet de situationer, hvor medarbejdere med få arbejdstimer kan opleve, at en relativt stor andel af pensionsbidraget går til at finansierer omkostninger og forsikringspræmier, mens en uhensigtsmæssigt lille andel går til pensionsopsparing.

Parterne prioriterer at finde passende løsninger på problemstillingen og vil arbejde videre i bestyrelsen for PensionDanmark med henblik på hurtigt at træffe beslutning om at iværksætte eventuelle ændringer.

København, den 17. marts 2020

For Dansk Byggeri



For Fagligt Fælles Forbund



**P R O T O K O L L A T**  
**O K 2 0 2 0**

**Bygge- og Anlæg, Bygning, Murer- og Murerarbejdsmand, Gulv, Industri**  
**Dansk Byggeri – Fagligt Fælles Forbund**

**Protokollat nr. 4**  
**Om**  
**Medarbejdere på folkepension**

Parterne er enige om, at som ny § 71 indsættes følgende:

**Medarbejdere på folkepension**

For at give medarbejdere, som er på folkepension, mulighed for at bevare tilknytningen til arbejdsmarkedet ved at arbejde i begrænset omfang eller arbejde lejlighedsvis, kan der indgås en skriftlig individuel aftale mellem virksomheden og medarbejderen om denne ansættelsesvilkår, herunder om følgende:

- Nedsættelse af arbejdstiden
- Medarbejderen kan træffe valg om at undlade indbetaling til pension, således at virksomhedens bidrag i stedet løbende udbetales som løn.

København, den 17. marts 2020

For Dansk Byggeri



For Fagligt Fælles Forbund



# P R O T O K O L L A T O K 2 0 2 0

## Bygge- og Anlæg, Bygning, Murer- og Murerarbejdsmand, Gulv, Industri Dansk Byggeri – Fagligt Fælles Forbund

### Protokollat nr. 5 Om

### Søgnehelligdags-/feriefridagsbetaling og den lokale lønforhandling

Parterne har er enige om at overenskomsterne indeholder følgende muligheder for frihed med betaling fra søgnehelligdags- og feriefridagskontoen:

- Søgnehelligdage
- Feriefridage
- Børneomsorgsdage,
- Overenskomstmæssige fridage
- Seniorfridage (for medarbejdere der opfylder betingelserne herfor)
- Fravær i forbindelse med barns 2. sygedag og børns lægebesøg.

Der er endvidere enighed om, at de lokale parter kan aftale, at bidrag til søgnehelligdags- og feriefridagskontoen kan udbetales løbende sammen med den øvrige løn.

Hvis en medarbejder vælger ikke at benytte hele søgnehelligdags- og feriefridagsbidraget på én eller flere af de ovennævnte dage, udbetales det resterende søgnehelligdags- og feriefridagsbidrag løbende sammen med medarbejderens løn; dog maksimalt den i overenskomstperioden aftalte regulering af bidraget, dvs. det bidrag, som overstiger 9,90%. Det er en forudsætning for udbetaling, at virksomheden kan dokumentere, at medarbejderne er blevet opfordret til at træffe et valg.

Øvrige bidrag fra søgnehelligdags- og feriefridagskontoen (dvs. bidrag op til 9,90%) udbetales under de hidtil gældende betingelser.

Parterne er enige om, at bidraget til søgnehelligdags- og feriefridagskontoen fortsat indeholder feriegodtgørelse af opsparingen – også selvom beløbet udbetales løbende sammen med lønnen.

Parterne har som følge heraf aftalt at § 69, stk. 1 ændres til følgende:

#### Opsparing

1. Virksomheden indbetaler på medarbejderens søgnehelligdags- og feriefridagskonto 9,9% af medarbejderens ferieberettigede løn, herunder af den overenskomstmæssige sygeløn. Søgnehelligdags- og feriefridagskontoen anvendes til at betale søgnehelligdage, feriefridage, børneomsorgsdage, overenskomstmæssige fridage, seniorfridage (for medarbejdere der opfylder betingelserne herfor) samt fravær i forbindelse med barns 2. sygedag og børns lægebesøg.

Fra begyndelsen af den lønningsuge, hvori 1. maj 2020 indgår, stiger søgnehelligdags- og feriefridagsbetalingen med 1% af den ferieberettigede løn til i alt 10,90%.

Fra begyndelsen af den lønningsuge, hvori 1. januar 2021 indgår, stiger søgnehelligdags- og feriefridagsbetalingen med 1% af den ferieberettigede løn til i alt 11,90%.

Fra begyndelsen af den lønningsuge, hvori 1. marts 2022 indgår, stiger søgnehelligdags- og feriefridagsbetalingen med 1% af den ferieberettigede løn til i alt 12,90%.

Feriegodtgørelse af søgnehelligdags- og feriefridagsbetalingen er indeholdt i beløbet.

2. Disponerer medarbejderen ikke over hele bidraget til søgnehelligdags- og feriefridagskontoen i forbindelse med sit frie valg, kan virksomheden udbetale det resterende bidrag af det, der overstiger 9,9%, løbende sammen med medarbejderens løn, medmindre de lokale parter har aftalt andet. Det er en forudsætning for udbetaling, at virksomheden kan dokumentere, at medarbejderne er blevet opfordret til at træffe et valg.
3. Virksomheden og medarbejdere kan aftale, at bidraget til søgnehelligdags- og feriefridagskontoen, som overstiger 5,9%, løbende kan udbetales sammen med lønnen."

Som følge af ovenstående aftale ændres nuværende § 69, stk. 2 til følgende:



## Betaling

2. Den henlagte opsparing udbetales dels sammen med lønnen i overensstemmelse med ovenstående bestemmelser, dels som et forskudsbeløb i forbindelse med den enkelte søgneheddag, feriefri dag, seniorfri dag mv. og dels som en restbetaling.”

København, den 17. marts 2020

For Dansk Byggeri



For Fagligt Fælles Forbund



**P R O T O K O L L A T**  
**O K 2 0 2 0**

**Bygge- og Anlæg, Bygning, Murer- og Murerarbejdsmand, Gulv, Industri**  
**Dansk Byggeri – Fagligt Fælles Forbund**

**Protokollat nr. 6**  
**Om**  
**Forordning nr. 2016/679 om databeskyttelse**

Parterne har aftalt, at protokollat om behandling af personoplysninger erstattes med følgende:

Parterne er enige om, at bestemmelserne i overenskomsterne og den sagsbehandling, der knytter sig hertil, skal fortolkes og behandles i overensstemmelse med Databeskyttelsesforordningen (EU 2016/679), der finder anvendelse i Danmark fra den 25. maj 2018.

Parterne er endvidere enige om, at det ved gennemførelse af Databeskyttelsesforordningen skal sikres, at den nuværende praksis om behandling, herunder indsamling, opbevaring og udlevering af personoplysninger i henhold til de ansættelses- og arbejdsretlige forpligtelser kan fortsætte, herunder også overenskomsternes bestemmelser om fremlæggelse af relevante baggrundsoplysninger.

Parterne har indgået en aftale om anonymisering i forbindelse med udlevering af relevante baggrundsoplysninger, som optrykkes som protokollat i overenskomsterne.

København, den 17. marts 2020

For Dansk Byggeri



For Fagligt Fælles Forbund



## **Protokollat om anonymisering af oplysninger vedrørende udenlandske medarbejders løn- og ansættelsesforhold.**

Det fremgår af Protokollat af 2012.06.21 at:

### ***Omfanget af dokumentation som skal fremlægges/udleveres***

*Der er enighed om, at det er parternes fælles hensigt at oplyse sagerne på organisationsmødet.*

*Dansk Byggeri tilkendegav, at det påhviler arbejdsgiversiden, at alle relevante baggrundsoplysninger er fremlagt på organisationsmødet.*

*Der er endelig enighed om, at udlevering af oplysningerne skal opfylde overenskomstens bestemmelser og de aftalte hensyn til anonymisering.*

Hensynet til anonymisering betyder konkret at personoplysningerne i den relevante dokumentation anonymiseres til følgende:

- Fornavn og de 2 første bogstaver i efternavnet. I tilfælde af sammenfald oplyses yderligere bogstaver.
- Fødselsdato. Dag, måned, år.
- Registreringsnummer og de sidste 4 cifre i kontonummeret. I tilfælde af sammenfald oplyses yderligere numre.

Hvor parterne er enige om at oplysninger om bolig er relevant oplyses også adressen for opholdet i Danmark. Det kan f.eks. være ved beregning af kørepenge.

Der tages forbehold for specielle sager hvor der kan være behov for yderligere personoplysninger for opnåelse af aftalens formål.

4/10  
København den 2018

Dansk Byggeri



3F  
Palle Brigaard

BJMF

**P R O T O K O L L A T**  
**O K 2 0 2 0**

**Bygge- og Anlæg, Bygning, Murer- og Murerarbejdsmand, Gulv, Industri**  
**Dansk Byggeri – Fagligt Fælles Forbund**

**Protokollat nr. 7**  
**Om**  
**uddannelse i forbindelse med afskedigelse**

Overenskomstparterne er enige i det hensigtsmæssige i, at efteruddannelsesmulighederne for opsagte medarbejdere styrkes. Intentionen med efteruddannelse er at understøtte adgangen til at få et nyt job. Parterne ønsker at udvide mulighederne for kursusdeltagelse, når medarbejderen er opsagt. Det er intentionen, at kursusdeltagelse bør ske hurtigst muligt efter modtagelsen af opsigelsen, men da der kan være situationer, hvor uddannelsen ikke kan foregå i perioden for opsigelsesvarslet, er det parternes ønske at skabe bedre mulighed for uddannelse efter udløbet af ansættelsesforholdets ophør

På den baggrund er parterne enige om at nedsætte et udvalg, der skal se på mulighederne for, at virksomheder i forbindelse med medarbejders afskedigelse – og med støtte fra Bygge- og Anlægsbranchens Udviklingsfond – kan lade fratrådte medarbejdere gennemføre uddannelse også efter udløbet af opsigelsesperioden.

I forlængelse heraf opfordre parterne regeringen og Folketinget til at etablere rammer, der gør det muligt, at yde støtte fra en uddannelsesfond til uddannelse for opsagte medarbejdere efter udløbet af opsigelsesperioden på tilsvarende vis, som støtte kan gives til beskæftigede medarbejdere i uddannelse.

Ligeledes opfordrer parterne bestyrelsen for Bygge- og Anlægsbranchens Udviklingsfond til at etablere mulighed for, at fonden vil kunne understøtte en sådan ordning.

Nedenstående er derfor betinget af, at Bygge- og Anlægsbranchens Udviklingsfond vil blive i stand til at udbetale direkte til medarbejderen.

Hvis folketinget og regeringen imødekommer parternes ønsker til tilpasninger i lovgivningen, hvis der skabes mulighed for, at Bygge- og Anlægsbranchens udviklingsfond kan understøtte en sådan ordning, og hvis fonden kan udbetale direkte til medarbejderne, vil nedenstående bestemmelser træde i kraft:

*Medarbejdere der afskediges med opsigelsesvarsel på grund af omstruktureringer, nedskæringer, virksomhedslukning eller andre på virksomheden beroende forhold, har efter fratrædelse mulighed for kursusdeltagelse, hvis følgende betingelser er opfyldt:*

- a) *Efter 6 måneders anciennitet i virksomheden, har den opsagte tidligere medarbejder – umiddelbart efter fratrædelsen, jf. nedenfor, – ret til to ugers frihed til efter- og videreuddannelse med støtte fra Bygge- og Anlægsbranchens Udviklingsfond.*
- b) *Der skal være søgt og modtaget tilsagn fra Bygge- og Anlægsbranchens Udviklingsfond om støtte til konkret, tidsfastsat kursus inden udløbet af opsigelsesperioden med mindre, at opsigelsesvarslet for den enkelte medarbejder er kortere end to uger.*

*Er der tale om et kortere opsigelsesvarsel end to uger, skal tilsagnet fra Bygge- og Anlægsbranchens Udviklingsfond tilgå ansøgeren senest to uger efter, opsigelsesvarslet er givet.*

*Der kan være tale om et eller flere kurser.*

- c) *Den pågældende tidligere medarbejder er fortsat arbejdssøgende og til rådighed for arbejde, idet kursus med støtte fra Bygge- og Anlægsbranchens Udviklingsfond viger for tilbudt arbejde, også efter kurset måtte være påbegyndt.*
- d) *Efteruddannelseskurserne med støtte fra Bygge- og Anlægsbranchens Udviklingsfond skal være gennemført og afsluttet senest tre måneder efter ansættelsesforholdets ophør.*
- e) *Støtten fra Bygge- og Anlægsbranchens Udviklingsfond til deltagelse i kursusforløb efter fratrædelse til enhver tid udgør samme beløb pr. time som Bygge- og Anlægsbranchens Udviklingsfond maksimalt udbetaler til støtte ved kursusdeltagelse for medarbejdere i et ansættelsesforhold.*

Der er enighed om, at parternes udvalgsarbejde skal være afsluttet senest med udgangen af 2020.

Bygge- og Anlægsbranchens Udviklingsfond kan beslutte, at anciennitetskravet på 6 måneder nedsættes til 3 måneder.

Hvis den nye lovgivning og hvis der er dækning i Bygge- og Anlægsbranchens Udviklingsfond falder på plads, er parterne enige om at træde sammen med henblik på at drøfte, om der er behov for justeringer i de mellem parterne aftalte overenskomster. Der er enighed om hurtigst muligt at træffe aftale om sådanne eventuelle justeringer samt om ikrafttrædelse af bestemmelserne.

København, den 17. marts 2020

For Dansk Byggeri



For Fagligt Fælles Forbund



# P R O T O K O L L A T O K 2 0 2 0

## Bygge- og Anlæg, Bygning, Murer- og Murerarbejdsmand, Gulv, Industri Dansk Byggeri – Fagligt Fælles Forbund

### Protokollat nr. 8 Om

### Pension til elever

Parterne er enige om, at elever omfattet af overenskomsten gives ret til pension, når eleven er fyldt 18 år og har haft 6 måneders erhvervsarbejde.

I elevens 18. og 19. år udgør bidragssatserne henholdsvis 4% fra virksomheden og 2% fra eleven, i alt 6%. Derudover afholder virksomheden omkostningerne til forsikringsordningen, jf. kapitel 20, § 8.

Med virkning fra den måned, hvor eleven fylder 20 år og har haft 6 måneders erhvervsarbejde, gælder de satser, som er aftalt i overenskomsten for svende/voksne medarbejdere.

Parterne ønsker, at regeringen og Folketinget træffer beslutning om, at udgifterne til 18- og 19-årige elevers pension finansieres af AUB gennem de igennem denne ordning opsparede midler, således at refusionen finansieres inden for den nuværende økonomiske ramme for AUB. Refusionen gennem AUB bør gælde for elever, hvor der er pligt til at betale overenskomstmæssig pension til eleven.

Parterne opfordrer FH og DA til at arbejde herfor.

Hvis Folketinget beslutter at etablere finansiering af refusionen gennem AUB med ikrafttrædelse i løbet af overenskomstperioden, vil ovennævnte satser blive forhøjet fra 4% henholdsvis 2% til 8% henholdsvis 4%, i alt 12%, og i den forbindelse bortfalder den særskilte forsikringsordning for de 18- og 19-årige elever. Parterne forudsætter således, at lovgivningen herom træder i kraft i indeværende overenskomstperiode og vil, når dette sker, træde sammen med henblik på at fastlægge ikrafttrædelsestidspunktet for de forhøjede pensionssatser. Refusionen gennem AUB forudsættes at ske op til det aftalte niveau, det vil sige arbejdsgiverbidraget på 8%.

### Elever

Som følge af ovenstående aftale ændres Kapitel 20, § 7, stk. 1, til følgende:

"Elever bliver omfattet af pensionsordningen, når de er fyldt 18 år og har haft 6 måneders erhvervsarbejde."

I § 7 stk. 2 ændres "20" til "18".

Som nyt §7, stk. 3 indsættes følgende:

"Bidragssatserne til pensionsordningen fremgår af kapitel 10, § 52."

### Pension

I Kapitel 10, § 52 stk. 1 udgår "og elever, der er fyldt 20 år"

Som nyt § 52, stk. 4-7 indsættes følgende:

Stk. 4:

"Virksomheden betaler pension for elever, når de er fyldt 18 år og har haft 6 måneders erhvervsarbejde. I elevens 18. og 19. år udgør bidragssatserne dog henholdsvis 4% for virksomheden og 2% for eleven, i alt 6%. Derudover afholder virksomheden omkostningerne til forsikringsordningen til elever.

Stk. 5:

Elever der påbegynder en erhvervsuddannelse, inden de fylder 18 år, vil være omfattet af forsikringsordningen i kapitel 20, indtil de er pensionsberettigede.

Stk.6:

Elever der er over 18 år, og som har udstået læretiden, har ved fortsat ansættelse på virksomheden opsparet den fornødne anciennitet til at være omfattet af pensionsordningen.

Stk. 7:

Satsen i stk. 2 forhøjes til satserne for svende/voksne medarbejdere, såfremt pensionsbetalingen for de 18- og 19-årige refunderes til virksomheden gennem AUB. Forsikringsordningen i kapitel 20 bortfalder samtidig.

Parterne fastsætter i givet fald ikrafttrædelsesmåneden.”

Nuværende stk. 4-11 ændres redaktionelt.

Denne aftale træder i kraft den 1. september 2020.

I § 8, stk. 1 udgår: "...for elevforhold, der indgås efter 1. marts 2011..."

København, den 17. marts 2020

For Dansk Byggeri



For Fagligt Fælles Forbund



P R O T O K O L L A T  
O K 2 0 2 0

**Bygge- og Anlæg, Bygning, Murer- og Murerarbejdsmand, Gulv, Industri  
Dansk Byggeri – Fagligt Fælles Forbund**

**Protokollat nr. 9  
Om  
2x2 kurser**

Parterne er enige om, at et godt samarbejde mellem ledelsen og medarbejderne i virksomheden er en forudsætning for udvikling af virksomhedens produktivitet og konkurrenceevne og medarbejdernes trivsels- og udviklingsmuligheder.

Parterne er derfor enige om følgende bestemmelser udgår:

Bygge- og anlægsoverenskomstens § 72, stk. 7  
Bygningsoverenskomstens § 63, stk. 7  
Overenskomstens for murer- og murerarbejdsmandsarbejde § 57, stk. 7  
Industrioverenskomstens § 44, stk. 8  
Gulvoverenskomstens § 56, stk. 11.

Som erstatning for ovenstående udgår Bygge- og anlægsoverenskomstens § 72, stk. 7 og følgende bestemmelse indsættes som ny § 74 (de efterfølgende paragraffer rykkes):

**”§ 74 Efteruddannelse af tillids- og arbejdsmiljørepræsentanter**

Nyvalgte tillidsrepræsentanter og arbejdsmiljørepræsentanter tilbydes et kursus af 2x2 dages varighed.

Tillidsrepræsentanten har ret til at deltage i et sådant kursus inden for de første 18 måneder efter vedkommende er valgt. Efter aftale med virksomheden kan arbejdsmiljørepræsentanten gives den tilsvarende frihed.

Forbundet forestår betalingen af tillids- og arbejdsmiljørepræsentanten.

Adgangen til deltagelse i forbundenes arbejdsmiljøkurser påvirker hverken rettigheder eller pligter i forhold til den i lovgivningen fastsatte arbejdsmiljøuddannelse.”

Parterne er endvidere enige om at 3F forestår afregning af indtægtstab og transportudgiften til tillids- og arbejdsmiljørepræsentanten, og at 3F får dækket disse udgifter, samt udgifterne til underviser og konferencested og tilskud til administration af udbetalingerne til medlemmerne.

3F og Dansk Byggeri træffer nærmere aftale om retningslinjerne for fondsrefusion til forbundet og om betaling af et beløb som indeholder de driftsomkostninger der er forbundet med administrationen af ordningen.

Parterne optrykker nærværende protokollat som bilag i overenskomsten.

København, den 17. marts 2020

For Dansk Byggeri



For Fagligt Fælles Forbund

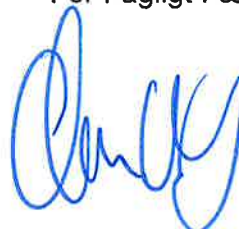



**P R O T O K O L L A T**  
**O K 2 0 2 0**

**Bygge- og Anlæg, Bygning, Murer- og Murerarbejdsmand, Gulv, Industri**  
**Dansk Byggeri – Fagligt Fælles Forbund**

**Protokollat nr. 10**  
**Om**  
**Opsigelse under sygdom og tilskadekomst**

Parterne er enige om, at overskriften umiddelbart før § 81, stk. 10 ændres til følgende:

**Opsigelse under sygdom og tilskadekomst**

Som nyt stk. 11 under samme overskrift tilføjes følgende:

11. "Medarbejdere med 4 måneders anciennitet, der er uarbejdsdygtige på grund af sygdom, kan ikke opsiges indenfor de første 8 uger af den periode, hvori vedkommende er uarbejdsdygtig på grund af sygdom."

Der er enighed mellem parterne om, at de almindelige regler/principper om dokumentation af uarbejdsdygtighed fortsat gælder.

København, den 17. marts 2020

For Dansk Byggeri



For Fagligt Fælles Forbund



P R O T O K O L L A T  
O K 2 0 2 0

Bygge- og Anlæg, Bygning, Murer- og Murerarbejdsmand, Gulv, Industri  
Dansk Byggeri – Fagligt Fælles Forbund

Protokollat nr. 11  
Om  
Frihed til barns 2. sygedag og lægebesøg

Der er enighed om at indsætte følgende som et nyt stk. 3 og 4 i § 56:

**"Barns 2. sygedag**

Stk. 5 Hvis barnet forsat er sygt efter den første hele sygedag, har medarbejdere og ansatte under uddannelse ret til yderligere en fridag. Denne fridag afholdes uden løn, men medarbejderen kan få udbetalt et beløb fra sin søgnehelligdags- og feriefridagsopsparing."

**"Lægebesøg**

Stk. 6 Medarbejdere og ansatte under uddannelse med 1 månedes anciennitet i virksomheden har ret til frihed i forbindelse med lægebesøg sammen med barnet. Denne frihed afholdes uden løn, men medarbejderen kan få udbetalt et beløb fra sin søgnehelligdags- og feriefridagsopsparing.

Medarbejdere der ønsker at holde fri til lægebesøg, skal give virksomheden meddelelse herom så tidligt som muligt."

Stk. 3 bliver til stk. 5 med ændret betegnelse til "Dagene...."

I § 56 ændres overskriften til **"Børneomsorgsdage, barns 2. sygedag og lægebesøg**

København, den 17. marts 2020

For Dansk Byggeri



For Fagligt Fælles Forbund



**P R O T O K O L L A T**  
**O K 2 0 2 0**  
**Bygge- og Anlæg, Bygning og Industri**  
**Dansk Byggeri – Fagligt Fælles Forbund**

**Protokollat nr. 12**  
**Om**  
**Udvalgsarbejde vedrørende rådighedsvagt**

Parterne er enige om, at der nedsættes en arbejdsgruppe, der skal afklare, om der skal indgås en rammeaftale, der gør det muligt at udskyde hviledøgnet, jf. bekendtgørelse nr. 324 af 23. maj 2002, og i bekræftende fald indgå den nødvendige rammeaftale om udskydelse af hviledøgnet samt aftale kompensation herfor.

Der er enighed om, at eventuel rammeaftale træder i kraft senest 1. januar 2021.

København, den 17. marts 2020

For Dansk Byggeri



For Fagligt Fælles Forbund



P R O T O K O L L A T  
O K 2 0 2 0

Bygge- og Anlæg, Bygning, Murer- og Murerarbejdsmand, Gulv, Industri  
Dansk Byggeri – Fagligt Fælles Forbund

Protokollat nr. 13  
Om  
Øremærket forældreorlov

Parterne er enige om, at følgende tilføjes som nyt stk. 5 i § 57:

**”Forældreorlov (efter 1. juli 2020)**

Under samme betingelser yder virksomheden betaling under forældreorlov i indtil 16 uger. Af disse 16 uger har den forælder, der afholder barselsorloven, ret til at holde 5 uger, og den anden forælder har ret til at holde 8 uger.

Holdes orloven, der er reserveret den enkelte forælder ikke, bortfalder betalingen, og de resterende 3 ugers orlov ydes enten til den ene eller den anden forælder.

De 16 uger skal afholdes inden for 52 uger efter fødslen. Medmindre andet aftales skal de 16 uger varsles med 3 uger.

Hver af forældrenes orlov kan maksimalt deles i to perioder, medmindre andet aftales.”

Der er endvidere enighed om, at § 57 ændres redaktionelt, idet overskrifter om ”indtil og efter 1. juli 2017” udgår.

Der er endelig enighed om, at nuværende stk. 10 får en selvstændig overskrift, Refusion.

København, den 17. marts 2020

For Dansk Byggeri



For Fagligt Fælles Forbund



**P R O T O K O L L A T**  
**O K 2 0 2 0**

**Bygge- og Anlæg, Bygning, Murer- og Murerarbejdsmand, Gulv, Industri**  
**Dansk Byggeri – Fagligt Fælles Forbund**

**Protokollat nr. 14**  
**Om**  
**Refusion ved forældreorlov**

Parterne er enige om, at virksomhederne kan søge om fondsrefusion for løn under forældreorlov for beløb, der overstiger 225,- kr. pr. time med virkning pr. 1. juli 2020.

3F og Dansk Byggeri træffer nærmere aftale om retningslinjerne for fondsrefusionen til virksomhederne, idet der dog er enighed mellem parterne om, at den samlede refusion ikke kan overstige 3 mio. kr. i perioden fra 1. juli 2020 til 28. februar 2023, medmindre andet aftales.

København, den 17. marts 2020

For Dansk Byggeri



For Fagligt Fælles Forbund



**P R O T O K O L L A T**  
**O K 2 0 2 0**

**Bygge- og Anlæg, Bygning, Murer- og Murerarbejdsmand, Gulv, Industri**  
**Dansk Byggeri – Fagligt Fælles Forbund**

**Protokollat nr. 15**  
**Om Samarbejde og Arbejdsmiljø**

Parterne er enige om, at bidraget til Samarbejde og Arbejdsmiljø udgør 55 øre fra begyndelsen af den lønningsuge hvori 1. maj 2020 indgår.

København, den 17. marts 2020

For Dansk Byggeri



For Fagligt Fælles Forbund



**P R O T O K O L L A T  
O K 2 0 2 0**

**Bygge- og Anlæg, Bygning, Murer- og Murerarbejdsmand, Gulv, Industri  
Dansk Byggeri – Fagligt Fælles Forbund**

**Protokollat nr. 16  
Om  
Løn under sygdom, børns sygdom, barsel mv.**

Parterne er enige om, at maksimumssatserne vedrørende §§ 53 og 57 om

Løn under sygdom og tilskadekomst  
Børns sygdom  
Børns hospitalsindlæggelse  
Barsel

Forhøjes fra begyndelsen af den lønningsuge, hvori

- 1. maj 2020 indgår, med 2,50 kr.
- 1. januar 2021 indgår, med 2,50 kr.
- 1. marts 2022 indgår, med 2,50 kr.

København, den 17. marts 2020

For Dansk Byggeri



For Fagligt Fælles Forbund



**P R O T O K O L L A T  
O K 2 0 2 0**

**Bygge- og Anlæg, Bygning, Murer- og Murerarbejdsmand, Gulv, Industri  
Dansk Byggeri – Fagligt Fælles Forbund**

**Protokollat nr. 17  
Om  
Lønforhold**

**Mindstebetalings- og Minimallønssatser**

Parterne er enige om, at mindstebetalingssatsen/minimallønssatsen (dog bortset fra tagdækning) forhøjes fra begyndelsen af den lønningssuge, hvori

- 1. maj 2020 indgår med 2,50 kr.
- 1. januar 2021 indgår med 2,50 kr.
- 1. marts 2022 indgår med 2,50 kr.

**Satser vedr. forskudt tid, holddrift m.v.**

Følgende satser vedrørende forskudt tid, holddrift m.v. forhøjes med virkning fra begyndelsen af den lønningssuge hvori

- 1. maj 2020 indgår med 1,6 %
- 1. januar 2021 indgår med 1,6 %
- 1. marts 2022 indgår med 1,6 %

i Bygningsoverenskomsten

Forskudt tid  
Rådighedsvagt  
Vandbygningstillæg  
Smudstillæg

i Bygge- og Anlægsoverenskomsten

Forskudt tid  
Holddrift  
Rådighedsvagt

I offshore aftalen indføres satserne, som er aftalt mellem DI og CO-Industri.

i Mureroverenskomsten

Værktøjsspenge  
Ovn- og ildfast arbejde

i Gulvoverenskomsten:

Overarbejde  
Forberedende arbejde

i 3F/Industrioverenskomsten:

Forskudt tid  
Holddrift  
Rådighedsvagt  
Deltid  
Smudstillæg

**Elever**

Der er enighed om, at elevsatserne forhøjes fra begyndelsen af den lønningssuge hvori

- 1. maj 2020 indgår med 1,7 %



- 1. januar 2021 indgår med 1,7 %
- 1. marts 2022 indgår med 1,7 %

### **Akkordudbetaling og -forskud**

Følgende satser i Bygningsoverenskomsten vedrørende akkordudbetaling og –forskud forhøjes med virkning fra begyndelsen af den lønningsuge hvori

- 1. maj 2020 indgår med 2,50 kr.
- 1. januar 2021 indgår med 2,50 kr.
- 1. marts 2022 indgår med 2,50 kr.

### **Priskuranterne og minutfaktor**

Der er enighed om, at de mellem parterne gældende priskuranter forhøjes fra begyndelsen af den lønningsuge hvori

- 1. maj 2020 indgår med 2,1 %
- 1. januar 2021 indgår med 2,1 %
- 1. marts 2022 indgår med 2,1 %

De mellem organisationerne aftalte minutfaktorer forhøjes fra begyndelsen af den lønningsuge hvori

- 1. maj 2020 indgår med 6 øre
- 1. januar 2021 indgår med 5 øre
- 1. marts 2022 indgår med 5 øre

### **Søgnehelligdags- og feriefridagsbetaling og særlig opsparing til funktionærlignende ansatte**

Med virkning fra den lønningsuge, hvori 1. maj 2020 indgår, hæves forskudsbeløbene til 1.300 kr. for voksne medarbejdere og 700 kr. til ungarbejdere pr. dag.

Søgnehelligdagsopsparingen og særlig opsparing til funktionærlignende ansatte forhøjes fra begyndelsen af den lønningsuge hvori

- 1. maj 2020 indgår med 1,0%
- 1. januar 2021 indgår med 1,0%
- 1. marts 2022 indgår med 1,0%

### **Akkordudbetaling og –forskud, Gulvoverenskomsten**

Satsen for akkordudbetaling og –forskud, § 30, reguleres op til samme sats som forberedende arbejde i § 29, stk. 10 og reguleres fremover på samme måde.

København, den 17. marts 2020

For Dansk Byggeri



For Fagligt Fælles Forbund



P R O T O K O L L A T  
O K 2 0 2 0

Bygge- og Anlæg, Bygning, Murer- og Murerarbejdsmand, Gulv, Industri  
Dansk Byggeri – Fagligt Fælles Forbund

Protokollat nr. 18  
Om  
Særlig opsparing til elever

Parterne er enige om, at der indføres følgende bestemmelser i overenskomsternes elevafsnit:

**Særlig opsparing**

For elever, der er ansat i henhold til overenskomsterne mellem nedenstående parter, oprettes en særlig opsparingsordning, hvortil arbejdsgiveren betaler følgende beløb:

- Fra begyndelsen af den lønningsuge, hvori 1. maj 2020 indgår, 1% af den ferieberettigede løn.
- Fra begyndelsen af den lønningsuge, hvori 1. januar 2020 indgår, 2% af den ferieberettigede løn
- Fra begyndelsen af den lønningsuge, hvori 1. marts 2022 indgår, 3% af den ferieberettigede løn

Feriepenge indgår i beløbet.

**Udbetaling**

Beløbet udbetales til medarbejderne sammen med lønnen for december måned. Efter aftale kan beløbet i stedet indbetales på elevens pensionskonto, i det omfang, der er etableret en sådan efter overenskomstens bestemmelser.

Ved fratræden udbetales saldoen sammen med den sidste løn.

København, den 17. marts 2020

For Dansk Byggeri



For Fagligt Fælles Forbund



**P R O T O K O L L A T**  
**O K 2 0 2 0**

**Bygge- og Anlæg, Bygning, Murer- og Murerarbejdsmand, Gulv, Industri**  
**Dansk Byggeri – Fagligt Fælles Forbund**

**Protokollat nr. 19**  
**Om**  
**Ansættelsesbeviser**

Parterne er enige om, at i standardblanketterne for ansættelsesbeviser ændres "cpr-nr." til "fødselsdato".

København, den 17. marts 2020

For Dansk Byggeri



For Fagligt Fælles Forbund



P R O T O K O L L A T  
O K 2 0 2 0

**Bygge- og Anlæg, Bygning, Murer- og Murerarbejdsmand, Gulv, Industri  
Dansk Byggeri – Fagligt Fælles Forbund**

**Protokollat nr. 20  
Om  
arbejdstid**

**Arbejdsgruppe om arbejdstid**

**Arbejdsgruppe**

Parterne er enige om, at der mellem Dansk Byggeri og 3F nedsættes en paritetisk sammensat arbejdsgruppe i overenskomstperioden, der bla. med udgangspunkt i afsagte voldgiftskendelser skal udarbejde en fælles praktisk vejledning om forståelsen og anvendelsen af følgende overenskomsters arbejdstidsbestemmelser, (primært reglerne om holddrift, forskudt arbejdstid og varierende ugentlig arbejdstid) men også overenskomsternes øvrige arbejdstidsbestemmelser:

Bygge- og anlægsoverenskomsten  
3F/Industrioverenskomsten  
Bygningsoverenskomsten  
Mureroverenskomsten  
Gulvoverenskomsten

Arbejdet skal være påbegyndt i 2. halvår 2020 og tilstræbes afsluttet inden 1/1 2022.

Parterne udarbejder i fællesskab et kommissorium for arbejdsgruppen umiddelbart efter afslutningen af overenskomstforhandlingerne i 2020.

**Redaktionelle ændringer til Bygge- og anlægsoverenskomsten og 3F Industri**

I § 22 ændres overskriften til stk. 4 redaktionelt til "Arbejdstid (metode 1) og der indføres redaktionelt følgende nye overskrift til stk. 5: "Arbejdstid (metode 2)".

§ 22, stk. 5, sidste sætning, videreføres som et selvstændigt stk. 6 med overskriften "**Holddriftsarbejdere**".

København, den 17. marts 2020

For Dansk Byggeri



For Fagligt Fælles Forbund



**P R O T O K O L L A T**  
**O K 2 0 2 0**

**Bygge- og Anlæg, Bygning, Murer- og Murerarbejdsmand, Gulv, Industri**  
**Dansk Byggeri – Fagligt Fælles Forbund**

**Protokollat nr. 21**  
**Om**

**Byggeriets Arbejdsmiljøbus**

Parterne er enige om, at følgende aftale indsættes som protokollat i overenskomsterne:

Byggeriets Arbejdsmiljøbus (BAM-BUS) er en fælles mobil konsulenttjeneste, som har til formål at formidle god arbejdsmiljøpraksis og viden om udvikling af godt arbejdsmiljø og forebyggelse af arbejdsmiljøproblemer til byggepladser og til byggevirksomhederne og deres ansatte. BAM-BUS er normeret med ti fuldtidskonsulenter og en direktør.

Videntjenesten for bygherrer og rådgivere skal medvirke til at udbrede viden til aktørerne i planlægningsfasen om værdiskabelse i byggeprocesserne gennem en god arbejdsmiljøindsats.

Parterne er enige om:

- at puljen til at drive BAM-BUS er 12 øre pr. time og at midlerne hentes i eksisterende Fond for Samarbejde og Arbejdsmiljø
- at BAM-BUS skal styrke sin videnopsamling samt sikre en formidlingsindsats gennem relevante kanaler, for derigennem at synliggøre gode og anvendelige forslag og løsninger på branchens problemer til en bredere kreds af virksomheder, medarbejdere og organisationer. Formidlingsindsatsen skal tænkes sammen med BFA Bygge og Anlæg samt medierne Under Hjelmen (avis, web og podcast)
- at BAM-BUS fortsat skal fungere som en konsulenttjeneste, hvor konsulenterne er neutrale i forhold til parternes særinteresser.

Aftalen kan af begge parter opsiges til bortfald med 6 måneders varsel til overenskomstperiodens udløb.

København, den 17. marts 2020

For Dansk Byggeri



For Fagligt Fælles Forbund



**P R O T O K O L L A T**  
**O K 2 0 2 0**

**Bygge- og Anlæg, Bygning, Murer- og Murerarbejdsmand, Gulv, Industri**  
**Dansk Byggeri – Fagligt Fælles Forbund**

**Protokollat nr. 22**  
**Om**

**Den arbejdsmiljøpolitiske indsats på bygge- og anlægsområdet**

Arbejdstilsynets indsats på bygge- og anlægsområdet skal styrkes for at opnå et sikkert og sundt arbejdsmiljø. Et centralt omdrejningspunkt heri er, at Arbejdstilsynet fører tilsyn med alles forpligtelser efter Arbejdsmiljøloven.

Parterne er enige om at indgå ny dialog med Arbejdstilsynet og Beskæftigelsesministeriet om en strategi eller en flerårig handleplan for bygge- og anlægsområdet. Strategien/handleplanen skal sætte retning, følge branchemålene og adressere de største udfordringer inden for bygge- og anlægsområdet, så den medvirker til at styrke indsatsen på arbejdsmiljøområdet i branchen.

I den kommende dialog skal det nærmere afdækkes, hvilke indsatsområder der skal indgå i en kommende strategi/handleplan. Parterne er enige om, at følgende bør adresseres i strategien:

- Ordrede forhold for fair konkurrence, herunder tilsynet med udenlandske virksomheder og RUT-registrering
- Arbejdsgiver, ansat, leverandør, projekterende, rådgiver og bygherre har hver især et ansvar efter Arbejdsmiljøloven. Arbejdstilsynet skal føre tilsyn med, at hver af aktørerne lever op til deres forpligtelser i Arbejdsmiljølovgivningen. Arbejdstilsynets fokus på arbejdsgiverens forpligtelser skal fastholdes, men der skal også være initiativer rettet mod bygherrer, rådgivere, projekterende, leverandører og ansatte. Initiativer bør fastholdes over en længere periode for både at styrke effekten på længere sigt og at konsolidere Arbejdstilsynets vidensgrundlag på området
- Tidligt samarbejde mellem Arbejdstilsynet og parter når nye initiativer skal udvikles for at sikre de bedst mulige indsatser på bygge- og anlægsområdet
- Opretholdelse og styrkelse af viden og kompetencer i Arbejdstilsynet. Som led i udvikling af ud-møntning af strategien/handleplanen, og at denne får den tilsigtede virkning, skal viden og kompetencer i Arbejdstilsynet på bygge- og anlægsområdet opretholdes og styrkes, og der skal tages strategisk stilling til, hvordan det skal ske.

København, den 17. marts 2020

For Dansk Byggeri



For Fagligt Fælles Forbund



**P R O T O K O L L A T**  
**O K 2 0 2 0**

**Bygge- og Anlæg, Bygning, Murer- og Murerarbejdsmand, Gulv, Industri**  
**Dansk Byggeri – Fagligt Fælles Forbund**

**Protokollat nr. 23**  
**Om**

**Styrkelse af det forebyggende arbejdsmiljøarbejde**

Parterne er enige om vigtigheden af det forebyggende arbejdsmiljøarbejde i virksomhederne.

Et af kravene i lovgivningen er, at virksomhederne og de ansatte skal samarbejde om arbejdsmiljø. I virksomheder af en vis størrelse gøres dette gennem en arbejdsmiljøorganisation.

Parterne vil igangsætte et udvalgsarbejde, der skal kortlægge muligheden for fælles aktiviteter og dermed skabe opmærksomhed om følgende lovgivningsmæssige krav:

- Etablering af arbejdsmiljøorganisation i virksomheder, hvor dette er påkrævet
- Den obligatoriske uddannelse for medlemmer af arbejdsmiljøorganisationen
- Den supplerende uddannelse (2 dage det første funktionsår og 1½ dag hvert efterfølgende funktionsår)
- Arbejdsmiljøorganisationens opgave med både de *strategiske* og *operationelle* opgaver som følger af reglerne om samarbejde om arbejdsmiljø
- Den årlige arbejdsmiljødrøftelse i alle virksomheder

Finansiering af ovenstående aktiviteter kan eventuelt ske gennem parternes etablerede fonde.

Parterne er enige om, at såfremt der sker eventuelle ændringer på lovgivningens side, optages nye drøftelser mellem parterne med henblik på en revision af protokollatet.

Såfremt parterne er enige om det, kan det besluttes, at initiativer iværksættes i overenskomstperioden.

København, den 17. marts 2020

For Dansk Byggeri



For Fagligt Fælles Forbund



**P R O T O K O L L A T**  
**O K 2 0 2 0**

**Bygge- og Anlæg, Bygning, Murer- og Murerarbejdsmand, Gulv, Industri**  
**Dansk Byggeri – Fagligt Fælles Forbund**

**Protokollat nr. 24**  
**Om**

**Arbejds miljøuddannelsesordning**

Parterne er enige om, at der i overenskomstperioden skal igangsætte et udvalgsarbejde, der skal kortlægge muligheden for etableringen af en fælles uddannelsesordning, der udbyder bygge- og anlægsrettet arbejdsmiljøuddannelse.

Udvalgsarbejdet skal afsøge mulighederne for etablering af en uddannelsesordning, og skal i den forbindelse se på:

- kundegrundlag – henholdsvis for
  - o den obligatoriske 3 dages uddannelse
  - o den frivillige 2 dages uddannelse (inden for de første 12 måneder)
  - o den frivillige 1½ dages uddannelse (hvert følgende år)
- krav fra og udgifter til Dansk Evalueringsinstitut til uddannelsen og undervisere
- organisering, administration og økonomien i afvikling af uddannelsen, herunder afsøge mulighederne for, at finansiering af ordningen kan ske gennem parternes etablerede fonde
- om uddannelsesordningen eventuelt kan kobles til Byggeriets Arbejds miljøbus.

København, den 17. marts 2020

For Dansk Byggeri



For Fagligt Fælles Forbund





**P R O T O K O L L A T**  
**O K 2 0 2 0**  
**Industrioverenskomsten**  
**Dansk Byggeri – Fagligt Fælles Forbund**

**Protokollat nr. 25**  
**Om**  
**aflønning af elever på stenteknikeruddannelsen**

Parterne er enige om, at elever under uddannelse som stentekniker i det hele følger overenskomstbestemmelserne gældende for elever under uddannelse som stenhugger og stukkatører dog således, at aflønningen af elever under uddannelse som stenteknikere – i 2019 satser – er som følger:

1. lønperiode udgør lønnen	80,88 kr. pr. time
2. lønperiode udgør lønnen	94,08 kr. pr. time
3. lønperiode udgør lønnen	108,28 kr. pr. time

Ovennævnte bestemmelse indsættes i afsnit 5 i Industrioverenskomsten "Elever i stenhuggerfaget og stukkatørfaget" i § 113 efter stk. 2.

København, den 17. marts 2020

For Dansk Byggeri



For Fagligt Fælles Forbund



**P R O T O K O L L A T**  
**O K 2 0 2 0**

**Bygge- og Anlæg, Bygning, Murer- og Murerarbejdsmand, Gulv, Industri**  
**Dansk Byggeri – Fagligt Fælles Forbund**

**Protokollat nr. 26**  
**Om**  
**nedsættelse af udvalg med henblik på ensretning af kontraktuddannelserne**

Parterne er enige om, at der umiddelbart efter afslutningen af overenskomstforhandlingerne nedsættes et udvalg med henblik på at søge at gøre bestemmelserne i de mellem organisationerne af-talte kontraktuddannelser enslydende.

De kontraktuddannelser det drejer sig om er:

- Nedriveruddannelsen
- Betonmageruddannelsen
- Maskinføreruddannelsen
- Stilladsmontøruddannelsen
- Murerarbejdsmandsuddannelsen
- Diamantskæreuddannelsen

Om der er andre kontraktuddannelser uden for de to overenskomstparters ressortområde men i regi af DA/FH-området, der med fordel kan indgå i arbejdet, er der enighed om at kontakte den anden organisation/de andre organisationer om denne organisations henholdsvis disse organisationernes deltagelse i udvalgsarbejdet.

Der er enighed om, at det er hensigtsmæssigt, at disse kontraktuddannelser er gældende også uden for Dansk Byggeris medlemskreds.

Udvalgets arbejde skal være afsluttet senest med udgangen af 2020.

København, den 17. marts 2020

For Dansk Byggeri



For Fagligt Fælles Forbund



**P R O T O K O L L A T**  
**O K 2 0 2 0**

**Bygge- og Anlæg, Bygning, Murer- og Murerarbejdsmand, Gulv, Industri**  
**Dansk Byggeri – Fagligt Fælles Forbund**

**Protokollat nr. 27**

**Om**

**kompetenceudvikling i bygge- og anlægsbranchen**

Overenskomstparterne er enige om, at det som led i at undgå mangel på kvalificeret arbejdskraft er relevant at fokusere på øget kompetenceudvikling af medarbejderne i branchen.

Der er behov for at øge uddannelsesindsatsen bredt i branchen, det gælder både i forhold til at styrke medarbejdernes almene kompetencer, at få flere ufaglærte til at uddanne sig til faglærte, samt at give de faglærte i branchen mulighed for at uddanne sig på videregående niveau inden for branchen.

Øget digitalisering og ny teknologi samt den grønne omstilling stiller i nogle situationer nye krav til medarbejdernes kompetencer. Det er væsentligt for virksomhedernes udvikling og vækst, at medarbejderne har de rette og tidssvarende kompetencer. Samtidig er det væsentligt for medarbejdernes fastholdelse og udvikling af deres beskæftigelse, at de har mulighed for løbende relevant kompetenceudvikling.

Overenskomstparterne er på den baggrund enige om:

1. At sætte øget fokus på behovet for at styrke de almene kompetencer inden for læsning og skrivning blandt medarbejderne i branchen, herunder også danskundskaber hos de udenlandske medarbejdere i branchen.  
I nogle tilfælde er almene kompetencer afgørende for medarbejdernes efter- og videreuddannelse og tilpasning til nye arbejdsopgaver eller arbejdsgange som følge af digitalisering, ny teknologi eller den grønne omstilling. Manglende almene kompetencer er både et problem i forhold til udvikling og fastholdelse af medarbejdere.

Der kan søges om tilskud fra Bygge- og Anlægsbranchens Udviklingsfond til ordblindeundervisning (OBU), forberedende voksenundervisning (FVU) og almen voksenuddannelse (AVU). Udbuddet af prækurser til Start Dansk skal undersøges med henblik på at vurdere, om prækurserne skal kunne udløse tilskud.

2. At ufaglærte medarbejdere i branchen skal tilskyndes til at uddanne sig til faglært niveau eller tage en AMU-kontraktuddannelse.

Parterne har en målsætning om en øgning af tilgangen til kontraktuddannelserne og erhvervsuddannelserne i overenskomstperioden.

Efter tre måneders beskæftigelse har medarbejderne ret til realkompetencevurdering (RKV) efter nærmere aftale med virksomheden. Realkompetencevurderingen munder ud i en vurdering af, hvilken merit medarbejderen kan få i forhold til at gennemføre en voksen erhvervsuddannelse (EUV) eller AMU-kontraktuddannelse. Virksomheden og medarbejderen drøfter med udgangspunkt i vurderingen muligheden for et voksenlærlingeforløb eller relevant AMU-kontraktuddannelse. Der kan søges om støtte fra Bygge- og anlægsbranchens Udviklingsfond til deltagelse i realkompetencevurdering.

3. At faglærte i bygge- og anlægsbranchen skal have bedre muligheder for at videreuddanne sig inden for branchen.

Parterne har en målsætning om en øgning af efteruddannelsesaktiviteten i overenskomstperioden.

Faglærte i bygge- og anlægsbranchen har med oprettelsen af to nye akademiuddannelser i byggeteknologi og byggekoordination fået mulighed for at uddanne sig videre på deltid. Desuden indeholder de to akademiuddannelser moduler i digitale byggeprocesser, som vil være væsentlige i takt med øget digitalisering af byggeriet. Der er dog fortsat behov for at udbrede kendskabet til værdien af de to uddannelser for medarbejder og virksomhed.

Der kan søges om tilskud fra Bygge- og anlægsbranchens Udviklingsfond til deltagelse i akademiuddannelsen i byggeteknologi og akademiuddannelsen i byggekoordination.

4. Parterne er enige om at drøfte mulighederne for at medarbejdere i branchen, selv kan søge tilskud i Bygge- og Anlægsbranchens Udviklingsfonden.
5. Parterne er enige om at anbefale virksomheder og medarbejdere at gøre brug af Pensiondanmarks efteruddannelsessite til planlægning af kompetenceudvikling.
6. For at styrke opkvalificeringen i bygge- og anlægsbranchen er parterne enige om at etablere et opkvalificeringsteam i Byggeriets Uddannelser. Teamet har til formål at understøtte opkvalificering af voksne gennem AMU-kontraktuddannelser eller som voksenlærlinge. Desuden skal teamet understøtte øget brug af AMU med særligt fokus på bæredygtighed, klimatilpasning og cirkulær økonomi. Teamet skal sikre koordinering af rekrutteringsindsatser på tværs af erhvervsskoler og faglige udvalg samt sikre samarbejde mellem AMU og EUD og sammenhæng til den eksisterende opsøgende indsats. Der afsættes ressourcer til en projektansættelse af 2 konsulenter i overenskomstperiodens varighed fra Fonden for Samarbejde og Arbejdsmiljø. Opkvalificeringsteamets indsats evalueres af parterne inden overenskomstperiodens udløb.
7. Parterne er enige om at drøfte mulighederne for at sætte fokus på overstående muligheder, fx ved
  - løbende målrettede informationsindsatser om mulighederne for at overkomme barrierer i form af manglende almene kompetencer, om løft af ufaglærte til faglært niveau som voksenlærlinge eller gennem AMU-kontraktuddannelser samt om videreuddannelsesmuligheder på akademisk niveau.
  - at markedsføre Pensiondanmarks efteruddannelsessite over for virksomheder og medarbejdere.

Drøftelserne mellem parterne finder sted inden udgangen af 2020. Den nødvendige økonomi til at understøtte aktiviteterne, findes i de eksisterende Udvikling- og Uddannelsesfonde, samt Fonden for Samarbejde og Arbejdsmiljø.

København, den 17. marts 2020

For Dansk Byggeri



For Fagligt Fælles Forbund



**P R O T O K O L L A T**  
**O K 2 0 2 0**

**Bygge- og Anlæg, Bygning, Murer- og Murerarbejdsmand, Gulv, Industri**  
**Dansk Byggeri – Fagligt Fælles Forbund**

**Protokollat nr. 28**

**Om**

**aftalte protokollater på lærlinge- og uddannelsesområdet i indeværende overens-  
komstperiode**

Parterne bekræfter, at der på lærlinge- og uddannelsesområdet i overenskomstperioden er indgået følgende protokollater:

- Protokollat om "Forum for løsning af uoverensstemmelser på elevområdet", dateret den 25. januar 2019
- Protokollat om "Ophævelser af protokollater" dateret den 4. april 2019
- Protokollat om "Lønsatser for EUX-elever", dateret den 5. november 2019

Alle tre protokollater m/bilag er vedhæftet nærværende protokollat.

Konsekvensen af ophævelsesprotokollat er, at

- Bygge- og Anlægsoverenskomstens nugældende § 73 stk. 3, 4, 5 og 6 slettes
- Bygningsoverenskomstens nugældende § 64 stk. 3, 4 og 5 slettes
- Murer- og murerarbejdsmandsoverenskomstens nugældende § 58 stk. 3, 4, 5 og 6 slettes
- Industriooverenskomstens nugældende hele § 109 slettes
- Gulvoverenskomstens nugældende § 57 stk. 3, 4 og 5 samt § 18 i Kapitel 18 slettes.

Elever under ovennævnte overenskomstforhold, der inden den 4. april 2019 har taget arbejdsmiljøundervisningen og inden fem år efter afslutningen af deres uddannelse vælges til arbejdsmiljørepræsentant, beholder deres individuelle mulighed for at blive tilmeldt den 2-dages overbygning af arbejdsmiljøuddannelsen.

Protokollat af 4. april 2019 om ophævelse af protokollater, indsættes bagerst i de nævnte overenskomster afsnit om protokollater.

Konsekvensen af protokollat om lønsatser for EUX-elever er, at

- det afsnit i overenskomsterne under EUX-elever benævnt "Uddannelsesaftaler indgået før 1. august 2015 slettes
- afsnittet i overenskomsterne under EUX-elever benævnte "Uddannelsesaftaler indgået efter 1. august 2015" fremadrettet udgør første led i afsnittet om EUX-elever og omdøbes til "Uddannelsesaftaler indgået før 1. august 2020"
- afsnittet i ovennævnte protokollat udgør andet led i afsnittet om EUX-elever og benævnes "Uddannelsesaftaler indgået efter 1. august 2020"

Konsekvensen af protokollat om løsning af uoverensstemmelser på elevområdet står nævnt i rammer for aftalen.

København, den 17. marts 2020

For Dansk Byggeri

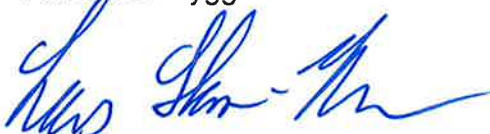

For Fagligt Fælles Forbund



## PROTOKOLLAT

Om

### Forum for løsning af uoverensstemmelser på elevområdet

Aftalen er begrundet i et ønske om, at skabe klarhed over i hvilket forum uoverensstemmelser mellem parterne i et uddannelsesforhold løses.

#### Uoverensstemmelser:

Der er enighed om, at

1. Fremkommer der til organisationerne klager over mangelfuld uddannelse og uddannelsesmæssige forhold – det kan eksempelvis være relevans af arbejdsopgaver, kvalitet, varighed, ophævelse, personlige forhold mellem elev, virksomhed, svende, (fremmøde) m.m. – forelægges klagen for det pågældende faglige udvalg. Udvalget behandler herefter sagen i henhold til bestemmelserne i Erhvervsuddannelsesloven og i øvrigt efter de mellem organisationerne aftalte regler.
2. Øvrige uoverensstemmelser mellem elev og virksomhed søges forligt ved forhandling jf. fagets fagretslige regler (det vil sige lokal forhandling, lokal mægling/mægling, organisationsmøde/organisationsmægling), dog kan uoverensstemmelser mellem elev og virksomhed ikke videreføres til voldgift. Såfremt enighed ikke opnås, indbringes sagen for det faglige udvalg førend videreførelse ved Tvistighedsnævnet. Såfremt enighed opnås og aftalen ikke efterleves, betragtes det som brud på denne bestemmelse og sagen kan indbringes for arbejdsretten.
3. Såfremt en sag videreføres til Tvistighedsnævnet og afvises af dette, fordi der er tale om fortolkning af elevafsnittet i overenskomsten, genoptages sagen til fornyet behandling mellem organisationerne. Såfremt enighed ikke opnås, kan sager af denne karakter videreføres til endelig afgørelse ved faglig voldgift.

#### Rammer for aftalen

Der er enighed om,

- at aftalen er gældende for elevforhold beskrevet i Lov om Erhvervsuddannelser
- at aftalen er gældende for elevforhold inden for de uddannelsesretninger, der er underlagt Bygge- og Anlægsoverenskomsten, Bygningsoverenskomsten, Murer- og Murerarbejdsmandsoverenskomsten, Gulvoverenskomsten, Industrioverenskomsten, Jord- og Betonoverenskomsten – alle indgået mellem Dansk Byggeri på den ene side og Faglig Fælles Forbund henholdsvis Bygge-, Jord- og Miljø
- at aftalen indsættes efter den nuværende ordlyd i de omtalte overenskomsters elevbestemmelers afsnit om fagretlig behandling
- at aftalen bliver indskrevet i overenskomsterne i forlængelse af førstkommande overenskomstforhandling

- at aftalen beskriver proceduren for behandling af uoverensstemmelser fremadrettet (efter godkendelsen som nævnt nedenfor)
- og at aftalen kombineres med en praksisnær manual for håndtering af uoverensstemmelser i uddannelsesforhold, der udarbejdes for repræsentanter i LUU'er, virksomheder, elever og organisationsembedsmænd samt andre med interesse herfor.

Der er sluttelig enighed om, at denne aftale er indgået under forbehold for godkendelse i de respektive organisationer.

København, den 25. januar 2019

For Dansk Byggeri



Peter Stenholm

For 3F Byggegruppen



Kim Lind Larsen

For BJMF:



Claus Westergreen

## PROTOKOLLAT

om

### Ophævelse af protokollater

Der er enighed om, at de protokollater der består mellem organisationerne om, at arbejdsmiljøuddannelsen er indeholdt i lærlinguddannelserne ophæves og dermed ikke vil være gældende fremadrettet.

Der er videre enighed om at de elever, der bagudrettet i deres elevtid har fået arbejdsmiljøuddannelsen og indenfor de første fem år efter afslutningen af deres uddannelse vælges til Arbejdsmiljørepræsentant, beholder deres individuelle mulighed for at blive tilmeldt den 2-dages overbygning af arbejdsmiljøuddannelsen.

#### Rammer for aftalen

Der er enighed om,

- at aftalen er gældende for elevforhold beskrevet i Lov om Erhvervsuddannelser
- at aftalen er gældende for elevforhold inden for de uddannelsesretninger, der er underlagt Bygge- og Anlægsoverenskomsten, Bygningsoverenskomsten, Murer- og Murerarbejdsmandsoverenskomsten, Gulvoverenskomsten og Industriooverenskomsten mellem Dansk Byggeri og Faglig Fælles Forbund
- at de berørte protokollater er:
  - protokollat af 27. januar 2000 vedrørende arbejdsmiljøuddannelse (BYG og TIB)
  - protokollat nr. 6 af 28. februar 2007 om arbejdsmiljøuddannelse (DB og 3F)
  - protokollat nr. 16. af 28. februar 2007 om arbejdsmiljøuddannelse (DB og 3F)
  - protokollat nr. 16 af 15. marts 2007 om arbejdsmiljøuddannelse for stenhuggereløvere (DB og 3F)

Der er sluttelig enighed om, at denne aftale er indgået under forbehold for godkendelse i de respektive organisationer.

København, den 4. april 2019

For Dansk Byggeri



Peter Stenholm

For 3F Byggegruppen

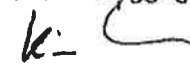

Kim Lind Larsen



## O K 2 0 0 7

### Dansk Byggeri – Fagligt Fælles Forbund

#### Bygge- og Anlægsoverenskomsten

##### Protokollat nr. 16 om arbejdsmiljøuddannelse

Arbejdsmiljøuddannelsen gennemføres på følgende måde:

##### **Elevuddannelsen**

Arbejdsmiljøuddannelsen ønskes gennemført i elevuddannelsen for følgende:

Det Faglige Fællesudvalg for Murer-, Stenhugger- og Stukkatørfaget  
Det Faglige Fællesudvalg for Struktører, Brolæggere og Tagdækkere  
De faglige fællesudvalg har ansvaret for, at arbejdsmiljøuddannelsen indarbejdes i elevuddannelsen.

Indholdet i arbejdsmiljøuddannelsen tages fra organisationernes uddannelsesplan for den lovpåkrævede arbejdsmiljøuddannelse

Der tages udgangspunkt i de forsøg og aftaler der er gennemført i forbindelse med etablering af arbejdsmiljøuddannelsen i tømrerfagets elevuddannelse.

Elever kan ikke i uddannelsesperioden vælges til sikkerhedsrepræsentant

##### **Opfølgning af elevers arbejdsmiljøuddannelse (2 dages overbygning af arbejdsmiljøuddannelsen)**

Elever, der under elevtiden har erhvervet arbejdsmiljøuddannelsesbeviset, har ret til 2 dages overbygning af arbejdsmiljøuddannelsen inden for 5 år efter, at medarbejderen er udlært

Hvis en medarbejder, som under elevtiden har gennemgået arbejdsmiljøuddannelsen, vælges som sikkerhedsrepræsentant, skal medarbejderen tilmeldes 2 dages overbygning af arbejdsmiljøuddannelsen.

Medarbejdere, der er tilmeldes 2 dages overbygning, skal have påbegyndt uddannelsen inden 1 måned efter, tilmelding er sket.

For deltagelse i 2 dages overbygning af arbejdsmiljøuddannelsen, betaler arbejdsgiveren fuld løn.

##### **Fælles arbejdsmiljøuddannelse**

Organisationerne udarbejder, vedligeholder samt udvikler materialet, der anvendes i arbejdsmiljøuddannelsen for medarbejdere og elever indenfor overenskomstområdet  
Arbejdsmiljøuddannelsen udbydes til afholdelse i fælles regi for organisationernes medlemmer

København, den 28. februar 2007

For Fagligt Fælles Forbund:

For Dansk Byggeri:

## Overenskomstforhandlingerne 2000

Forbundet Træ-Industri-Byg

Byggeriets Arbejdsgivere

Afsnit 1

F 12

### Protokollat nr.

#### Vedrørende arbejdsmiljøuddannelse

Parterne er enige om, at indføre arbejdsmiljøuddannelsen i elevuddannelsen under valgfri fag eller lignende.

Straks efter overenskomstforhandlingerne påbegyndes arbejdet med, at indarbejde arbejdsmiljøuddannelsen.

Det aftales i forbindelse hermed, at Træfagenes Byggeuddannelse udarbejder forslag til, hvordan arbejdsmiljøuddannelsen kan indgå i uddannelsen.

Forudsætningen for denne aftale er, at arbejdsmiljøuddannelsen kan indarbejdes i skoleforløbet og uden udvidelse af læretiden, desuden er det en forudsætning, at forløbet kan godkendes af ansvarlige myndigheder.

Arbejdsmiljøuddannelseskurserne kan for medarbejdere, der er valgt til sikkerhedsrepræsentanter, holdes i fælles regi.

København, den 27/1 2000

  
for Forbundet Træ-Industri-Byg i Danmark

  
for Byggeriets Arbejdsgivere

O K 2 0 0 7

**Dansk Byggeri – Fagligt Fælles Forbund**

**Mureroverenskomsten**

**Protokollat nr. 6  
om arbejdsmiljøuddannelse**

Arbejdsmiljøuddannelsen gennemføres på følgende måde:

**Elevuddannelsen**

Arbejdsmiljøuddannelsen ønskes gennemført i elevuddannelsen for følgende:

Det Faglige Fællesudvalg for Murer-, Stenhugger- og Stukkatørfaget  
Det Faglige Fællesudvalg for Struktører, Brolæggere og Tagdækkere  
De faglige fællesudvalg har ansvaret for, at arbejdsmiljøuddannelsen indarbejdes i elevuddannelsen.

Indholdet i arbejdsmiljøuddannelsen tages fra organisationernes uddannelsesplan for den lovplichtige arbejdsmiljøuddannelse

Der tages udgangspunkt i de forsøg og aftaler der er gennemført i forbindelse med etablering af arbejdsmiljøuddannelsen i tømrerfagets elevuddannelse.

Elever kan ikke i uddannelsesperioden vælges til sikkerhedsrepræsentant

Opfølgning af eleveres arbejdsmiljøuddannelse

(2 dages overbygning af arbejdsmiljøuddannelsen)

Elever, der under elevtiden har erhvervet arbejdsmiljøuddannelsesbeviset, har ret til 2 dages overbygning af arbejdsmiljøuddannelsen inden for 5 år efter, at medarbejderen er udlært

Hvis en medarbejder, som under elevtiden har gennemgået arbejdsmiljøuddannelsen, vælges som sikkerhedsrepræsentant, skal medarbejderen tilmeldes 2 dages overbygning af arbejdsmiljøuddannelsen.

Medarbejdere, der er tilmeldes 2 dages overbygning, skal have påbegyndt uddannelsen inden 1 måned efter, tilmelding er sket.

For deltagelse i 2 dages overbygning af arbejdsmiljøuddannelsen, betaler arbejdsgiveren fuld løn.



**Q K 2 0 0 7**

**Dansk Byggeri – Fagligt Fælles Forbund**

**Industriløverenskomsten**

**Protokollat nr. 16  
om arbejdsmiljøuddannelse for stenhuggerelever**

Arbejdsmiljøuddannelsen gennemføres på følgende måde:

**Elevuddannelsen**

Arbejdsmiljøuddannelsen ønskes gennemført i elevuddannelsen for følgende:

Det Faglige Fællesudvalg for Murer-, Stenhugger- og Stukkatørfaget  
Det Faglige Fællesudvalg for Struktør-, Brobyggere og Tagdækkere  
De faglige fællesudvalg har ansvaret for, at arbejdsmiljøuddannelsen indarbejdes i elevuddannelsen.

Indholdet i arbejdsmiljøuddannelsen tages fra organisationernes uddannelsesplan for den lovpålagte arbejdsmiljøuddannelse

Der tages udgangspunkt i de forsøg og aftaler der er gennemført i forbindelse med etablering af arbejdsmiljøuddannelsen i tømrerfagets elevuddannelse.

Elever kan ikke i uddannelsesperioden vælges til sikkerhedsrepræsentant

**Opfølgning af elevers arbejdsmiljøuddannelse  
(2 dages overbygning af arbejdsmiljøuddannelsen)**

Elever, der under elevtiden har erhvervet arbejdsmiljøuddannelsesbeviset, har ret til 2 dages overbygning af arbejdsmiljøuddannelsen inden for 5 år efter, at medarbejderen er udlært

Hvis en medarbejder, som under elevtiden har gennemgået arbejdsmiljøuddannelsen, vælges som sikkerhedsrepræsentant, skal medarbejderen tilmeldes 2 dages overbygning af arbejdsmiljøuddannelsen.

Medarbejdere, der er tilmeldes 2 dages overbygning, skal have påbegyndt uddannelsen inden 1 måned efter, tilmelding er sket.

For deltagelse i 2 dages overbygning af arbejdsmiljøuddannelsen, betaler arbejdsgiveren fuld løn.

**Fælles arbejdsmiljøuddannelse**

Organisationerne udarbejder, vedligeholder samt udvikler materialet, der anvendes i arbejdsmiljøuddannelsen for medarbejdere og elever indenfor overenskomstområdet  
Arbejdsmiljøuddannelsen udbydes til afholdelse i fælles regi for organisationernes medlemmer

København, den 15. marts 2007

  
For Fagligt Fælles Forbund:

  
For Dansk Byggeri:

## PROTOKOLLAT

### om lønsatser for EUX-elever

Aftalen er baseret på at de nugældende EUX-uddannelsernes hovedforløb forlænges med ½ års praktiktid i forhold til de regler der er beskrevet i de respektive pr. dags dato gældende bekendtgørelser.

#### Lønsatser

EUX-elever følger reglerne i det pågældende fags elevoverenskomst, dog således at lønnen reguleres på følgende måde:

- Uanset begyndelsesdatoen reguleres lønnen bagud
  - fra 1. februar for svendeprøve med afslutning sidste fredag i september i afslutningsåret
  - og fra 1. august for svendeprøve med afslutning sidste fredag i den efterfølgende marts i afslutningsåret
- Reguleringen bagud sker med 1 år for henholdsvis 4., 3., og 2. løntrin. Eventuel løn tidligere i uddannelsesforløbet sker med satsen for løntrin 1 og er tidsmæssig variabel.
- Uddannelsesestiden mellem 1. februar og sidste fredag i september i afslutningsåret henholdsvis 1. august og sidste fredag i den efterfølgende marts i afslutningsåret aflønnes med den til enhver tid gældende mindstebetalingssats/minimaltimeløn til svende/voksne medarbejdere i den respektive overenskomst.

Virksomheden og elever, der er begyndt EUX-uddannelsen før den 1. august 2020, kan aftale at overgå til uddannelsen efter den nye bekendtgørelse i overensstemmelse med eventuelle overgangsordninger, som er fastsat af skolen i den lokale undervisningsplan.

#### Rammer for aftalen

Der er enighed om,

- at Erhvervsuddannelsesloven – Bekendtgørelse nr. 957 af 17. september 2019 – er forudsætningen for nærværende aftale
- at Bekendtgørelse af lov om erhvervsfaglig studentereksamen i forbindelse med erhvervsuddannelse (EUX) m.v. – Bekendtgørelse nr. 612 af 28. maj 2019 – tillige er forudsætningen for nærværende aftale
- at nærværende aftale er gældende for de uddannelser der indgår i Dansk Byggeris overenskomster med 3F Byggegruppen samt BJMF
- at aftalen er gældende for EUX-elever der begynder uddannelsen efter 1. august 2020
- at aftalen tages op til revision, hvis reglerne om EUX-uddannelse ændres,
- at aftalen erstatter protokollat dateret den 2. marts 2016 (vedlagt nærværende protokollat som bilag 1) om lønsatser til EUX-elever, der er begyndt uddannelsen efter den 1. august 2020

Bilag 2.5.1.  
Byggegruppebestyrelsesmøde 11. december 2019

- at protokollet dateret den 2. marts 2016 (vedlagt nærværende protokollet som bilag 1) om løn-  
sætsler til EUX-elever udløber, når uddannelsen af den sidste EUX-elev efter den ordning bliver  
færdiguddannet,
- og at aftalen – med mindre andet aftales – indgår ved de forestående overenskomstfornyelser  
som en del af overenskomsternes almindelige elevafsnit, i et afsnit om aflønningen af EUX-  
elever,

Der er sluttelig enighed om, at denne aftale er indgået under forbehold for godkendelse i de re-  
spektive organisationer.

København, den 5. november 2019

For Dansk Byggeri



Peter Stenholm

For 3F Byggegruppen

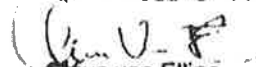

Claus von Etling

For BJMF



Claus Westergreen

**P R O T O K O L L A T**  
**O K 2 0 2 0**

**Bygge- og Anlæg, Bygning, Murer- og Murerarbejdsmand, Gulv, Industri**  
**Dansk Byggeri – Fagligt Fælles Forbund**

**Protokollat nr. 29**  
**Om**

**konsekvens på elev og lærlinge områderne af ny ferielov pr. 1. september 2020**

Parterne er enige om, at de konsekvenser den pr. 1. september 2020 nye ferielov medfører på elev og lærlingebestemmelserne i parternes overenskomst, bliver varetaget af og håndteret i det mellem parterne nedsatte udvalg for bearbejdning heraf.

København, den 17. marts 2020

For Dansk Byggeri



For Fagligt Fælles Forbund



**P R O T O K O L L A T**  
**O K 2 0 2 0**

**Bygge- og Anlæg, Bygning, Murer- og Murerarbejdsmand, Gulv, Industri**  
**Dansk Byggeri – Fagligt Fælles Forbund**

**Protokollat nr. 30**  
**Om**  
**Seniorordning**

Til erstatning for Bygge- og Anlægsoverenskomstens § 70, Bygningsoverenskomstens § 61, Mureroverenskomstens § 55, Gulvoverenskomstens § 54 og Industriooverenskomstens § 42:

**Optjening**

1. Op til 5 år før det kalenderår, hvor medarbejderen kan gå på folkepension, kan virksomheden og medarbejderen skriftligt aftale, at medarbejderen kan afholde seniorfridage, herunder antallet af seniorfridage, eller indgå aftale om reducere af den ugentlige arbejdstid.

**Placering**

2. Placering af seniorfridage eller ændring af den ugentlige arbejdstid sker, medmindre andet aftales, efter de samme regler, som gælder for lægning af restferie.

**Betaling**

3. Friheden afholdes uden løn, men medarbejderen kan vælge at få udbetalt et forskudsbeløb fra søgnehellidags- og feriefridagskontoen, forudsat der er dækning på kontoen.

**Seniorordning fra 2017-overenskomsten**

4. Medarbejdere der har indgået aftale om seniorordning, efter bestemmelsen i 2017-overenskomsten, før 1. marts 2020, kan frit vælge om de ønsker at fortsætte i den eller opsige den.

København, den 17. marts 2020

For Dansk Byggeri



For Fagligt Fælles Forbund





P R O T O K O L L A T  
O K 2 0 2 0

Bygge- og Anlægsoverenskomsten  
Dansk Byggeri – Fagligt Fælles Forbund

Protokollat nr. 31  
Om  
Redaktionelle ændringer

**Ansættelse på funktionærlignende vilkår, § 7**

Der er enighed om, at standardblanketten til ansættelse på funktionærlignende vilkår sættes ind som bilag i overenskomsten.

**Generelt, § 28**

Der er enighed mellem parterne om, at bestemmelserne om tillæg til særligt smudsigt arbejde, der ved en fejl ikke kom ind i 2017-overenskomsten, genindsættes redaktionelt som nyt stk. 6.

**Resultatløn, kapitel 9**

Parterne er enige om, at der optages drøftelser i løbet af overenskomstperioden med henblik på en redaktionel gennemgang af overenskomstens resultatlønsbestemmelser.

Parterne er i øvrigt enige om at lade udvalgene omtalt Bygge- og Anlægsoverenskomstens § 51 og § 99 være ramme om en løbende akkordfastsættelse i begge akkordgrundlag under Bygge- og anlægsoverenskomsten. De to udvalg skulle være adskilte, da de havde hver deres forretningsorden, men kunne bestå af de samme medlemmer på begge sider.

**Regler for behandling af faglig strid, § 87**

I stk. 2 indføjes som et ny punktum: "Organisationerne anbefaler, at der udarbejdes et skriftligt referat fra mødet".

**Redskaber og værktøj, § 96**

Parterne er enige om, at § 96 redaktionelt ændres i overensstemmelse med vedhæftede bilag.

København, den 17. marts 2020

For Dansk Byggeri

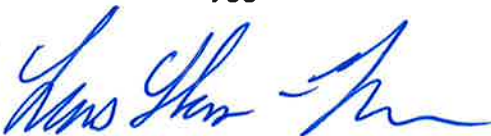

For Fagligt Fælles Forbund



§ 96 Redskaber og værktøj (gammel)	§ 96 Redskaber og værktøj (ny)
<ol style="list-style-type: none"> <li>1. Alle redskaber og alt værktøj leveres af virksomheden i god og brugbar stand, og skal af medarbejderne behandles med omhu. Når det må erkendes at være nødvendigt, leverer virksomheden i god og brugbar stand træskostøvler eller gummistøvler samt arbejdshandsker og i gravninger med fugtig jord og vand overtrækstøj.</li> <li>2. For bevislig skødesløs behandling kan vedkommende medarbejder gøres ansvarlig.</li> <li>3. Ved akkordens afslutning tilbageleveres værktøjet til virksomheden i brugbar stand.</li> <li>4. Virksomheden leverer på forlangende værktøjskasse med lås.</li> <li>5. Virksomheden leverer det nødvendige værktøj, der dog forbliver virksomhedens ejendom.</li> </ol> <p><b>Brolægning</b></p> <ol style="list-style-type: none"> <li>6. Virksomheden leverer det nødvendige værktøj, der dog forbliver virksomhedens ejendom.</li> </ol> <p><b>Tagdækning</b></p> <ol style="list-style-type: none"> <li>7. Gummisko, gummistøvler, arbejdshandsker, hammer og kniv udleveres af virksomheden efter behov.</li> <li>8. Til rensning af hænder leveres renscreme.</li> <li>9. De udleverede effekter (værktøj m.v.), som forbliver virksomhedens ejendom, skal opbevares i en af virksomheden udleveret værktøjskasse med lås eller lignende, og medarbejderne er pligtige til i alle tilfælde, hvor de forlader arbejdspladsen, at opbevare værktøj m.v. i denne kasse eller lignende. Hvis denne forholdsregel ikke iagttages, er medarbejderne erstatningspligtige for bortkomne effekter (værktøj m.v.).</li> </ol>	<ol style="list-style-type: none"> <li>10. Nødvendige redskaber og værktøj leveres af virksomheden i god og brugbar stand. Når det er nødvendigt, leverer virksomheden nødvendigt og godkendt sikkerhedsfodtøj i god og brugbar stand, samt arbejdshandsker og i gravninger med fugtig jord og vand også overtrækstøj.</li> <li>11. Redskaber og værktøj er virksomhedens ejendom.</li> <li>12. Redskaber og værktøj skal behandles med omhu af medarbejderne. For bevislig skødesløs behandling kan vedkommende medarbejder gøres ansvarlig.</li> <li>13. Ved akkordens afslutning tilbageleveres redskaber og værktøj til virksomheden i brugbar stand.</li> <li>14. Virksomheden leverer på forlangende en værktøjskasse med lås.</li> </ol> <p><b>Brolægning</b></p> <ol style="list-style-type: none"> <li>15. Virksomheden leverer det nødvendige værktøj, der dog forbliver virksomhedens ejendom.</li> </ol> <p><b>Tagdækning</b></p> <ol style="list-style-type: none"> <li>16. Gummisko, gummistøvler, arbejdshandsker, hammer og kniv udleveres af virksomheden efter behov.</li> <li>17. Til rensning af hænder leveres renscreme.</li> <li>18. De udleverede effekter (værktøj m.v.), skal opbevares i en af virksomheden udleveret værktøjskasse med lås eller lignende, og medarbejderne er pligtige til i alle tilfælde, hvor de forlader arbejdspladsen, at opbevare effekterne i kassen. Hvis denne forholdsregel ikke iagttages, er medarbejderne erstatningspligtige for bortkomne effekter. Udleverede effekter er virksomhedens ejendom.</li> </ol>

**P R O T O K O L L A T**  
**O K 2 0 2 0**

**Bygge- og anlægsoverenskomsten**  
**Dansk Byggeri – Fagligt Fælles Forbund**

**Protokollat nr. 32**  
**Om**  
**Off-shore**

**Off-shore, bilag 5**

Parterne er enige om, at der nedsættes en arbejdsgruppe, der i løbet af overenskomstperioden skal se på bestemmelserne i Off-shore-aftalen. Arbejdet skal være afsluttet senest den 1. marts 2021.

Der er enighed om, at eventuelle ændringer, som parterne måtte aftale i off-shore-aftalen træder i kraft 1. marts 2021, medmindre andet aftales.

Der er endelig enighed om, at der ikke er adgang til konflikt som følge af eventuelle uafsluttede forhandlinger.

København, den 17. marts 2020

For Dansk Byggeri



For Fagligt Fælles Forbund



**P R O T O K O L L A T**  
**O K 2 0 2 0**

**Bygge- og anlægsoverenskomsten**  
**Dansk Byggeri – Fagligt Fælles Forbund**

**Protokollat nr. 33**  
**Om**  
**Havvindmøller**

**Havvindmøller og havvindmølleparker**

Parterne er enige om, at der nedsættes en arbejdsgruppe, der i løbet af overenskomstperioden skal se på løn- og arbejdsforholdene på havvindmøller og de kommende havvindmølleparker.

København, den 17. marts 2020

For Dansk Byggeri



For Fagligt Fælles Forbund



**P R O T O K O L L A T**  
**O K 2 0 2 0**  
**Bygge- og anlægsoverenskomsten**  
**Dansk Byggeri – Fagligt Fælles Forbund**

**Protokollat nr. 34**  
**Om**  
**Akkordtidsfortegnelsen/Vejledende Tider**

Under forhandlinger henholdsvis den 27. august 2019, 22. november 2019 og 10. januar 2020 i et fælles forum bestående af medlemmerne af Det permanente Priskurantudvalg jf. § 51 stk. 1-3 samt Akkordtidsudvalget jf. § 99 stk. 1 er der opnået enighed om følgende ændringer i Akkordtidsfortegnelsen 2017:

1. Hele indholdet af § 8 Vægbløkke udgår af Akkordtidsfortegnelsen og erstattes af en henvisning til at afregne blokstensarbejde – vægbløkke efter Vejledende Tider Kode 3.20-01: Opstille bløkke ved fundamentsarbejder.

Fra den udgåede § 8 Vægbløkke overføres pos. 8.06 og 8.07 som 2 nye positioner i § 5 Betonarbejde:

Pos. 5.09: For tjæring eller asfaltering på fundamenter eller vægge af bløkke ydes for en gang pr. m<sup>2</sup>: 1,3 min

Pos. 5.10: For tjæring eller asfaltering på fundamenter eller vægge af bløkke ydes for to gange pr. m<sup>2</sup>: 1,9 min

2. Herudover indføres følgende nye:

Pos. 5.11: Til- og afrigning, opstilling og nedtagning af roterende laser  
pr. gang: 15,17 min

3. I § 10 Forskallingsarbejde udgår pos. 10.09 og erstattes følgende nye positioner:

Pos. 10.09 a Tildannelse af standsjern, anbringelse gennem beton inklusive påsætning og aftagning af spændestykker betales pr. samlet formclampsæt 3,8 min

Akkordtiden er gældende betontykkelse indtil 100 cm

Pos. 10.09 b For hver 10 cm betontykkelsen forøges udover 100 cm ydes et tillæg til pos. 10.09 a på 2 %

4. Parterne har aftalt i den kommende overenskomstperiode at indlede forhandlinger om en akkordtidsfastsættelse af følgende emner:

- Udlægning af radonpap inkl. samlinger og fastgørelse efter en forudgående fælles besigtigelse af udførelsen af et sådant arbejde
- Udstøbning af elementfuger ved brug af Putzmeister udstyr
- Montage af trappeløb, trapperepoer og badekabiner
- Opstilling og udstøbning af filigranvægge både som helvægselementer og ved bløkopstilling

Parterne vil herudover i den kommende overenskomstperiode foretage en fælles gennemgang

- af de af forbundet udarbejdede huskelister til bla. deres opmålere, når de gør brug af Vejledende Tider til akkordopgørelser,
- og af akkordgrundlaget i Bygge- og anlægsoverenskomsten vedrørende håndtering af emner og krav til brug af løftegrej i henhold til arbejdsmiljøloven.

København, den 17. marts 2020

For Dansk Byggeri

A handwritten signature in blue ink, appearing to be 'Lars Loh' followed by a flourish.

For Fagligt Fælles Forbund

A handwritten signature in blue ink, appearing to be 'Ansg'.

**P R O T O K O L L A T**  
**O K 2 0 2 0**  
**Bygge- og Anlægsoverenskomsten**  
**Dansk Byggeri – Fagligt Fælles Forbund**

**Protokollat nr. 35**  
**Om**  
**Priskurant for bygge- og anlægsarbejde 2017**

Under forhandlinger henholdsvis den 27. august, 22. november 2019, 10. januar, 17. januar og 23. januar 2020 i et fælles forum bestående af medlemmerne af Det permanente Priskurantudvalg jf. § 51 stk. 1-3 samt Akkordtidsudvalget jf. § 99 stk. 1 er der opnået enighed om at udvide Priskurant for bygge- og anlægsarbejde 2017 med følgende ny positioner:

3.090.01	For sprøjtning (curing) af en støbt betonoverflade, betales pr. m <sup>2</sup>	2,09
5.020.01	For tildannelse (afkortning) af standard stålnet, over Ø 12 mm indtil og med Ø 16 mm, i vægge til fastlagt højdemål, betales pr. m	9,49

Ovennævnte pos. tillægges de %-reguleringer af akkordprislistene, der måtte blive aftalt i den kommende fornyelse af Bygge- og anlægsoverenskomsten.

Parterne har aftalt, at Det permanente Priskurantudvalg i overenskomstperioden optager følgende emner til forhandling:

- Udlægning/montering af radonspærre, herunder fælles byggepladsbesøg (Icopal produkter)
- Udstøbning af elementfuger ved brug af Putzmeister udstyr
- Montage af trappeløb/trapperepoer/badekabiner
- Opstilling og udstøbning af filigranvægge og blokke (Iso Span produkter)
- Gennemgang af priskuranten m.h.t. vægtgrænser ved håndtering af emner, herunder krav til brug af løftegrej i.h.t. Arbejds miljøloven

**Udregninger**

**Ny pos. 3.090.01**

Betaling for sprøjtning (curing) på betonoverflade, Akkordtidsfortegnelsen pos. 5.08, 0,80 min. samt omregningsfaktor efter § 45 stk. i Bygge- og anlægsoverenskomsten, 2,1915 kr./min. + 25,50 kr./60 min. = 2,6165 kr./min. pr. m<sup>2</sup> 2,09

**Ny pos. 5.020.01**

Nuværende pos. 5.020 indeholder betaling for tildannelse af standard stålnet i vægge til fastlagt højdemål op til og med 12 mm, beregning for ny pris for samme, for net over 12 mm indtil og med 16 mm:

Akkordtidsfortegnelse 2017, difference mellem pos. 11.02, tabel Y 18 mm - Y14 mm, svarende til 0,17 min. for 4 mm ekstra klippetykkelse, da der anvendes enten Y14 eller Y16 net, interpoleres til Y 15, altså 3 mm ekstra klippetykkelse, svarende til 0,17 min. x 3/4 = 0,13 min. + pos. 11.05 (5% for manuel) = 0,14 min. samt omregningsfaktor efter § 45 stk. i Bygge- og anlægsoverenskomsten, 2,1915 kr./min. + 25,50 kr./60 min. = 2,6165 kr./min.

I alt 0,37 kr./pr. klip.

Standard stålnet findes i 3 gængse maskestørrelser, 100 mm, 150 mm og 200 mm, der interpoleres til 150 mm net, svarende til 6,66 klip pr. m, oprundet til 8 klip pr. m væg inkl. overlæg.  
 $8 \text{ klip/m} \times 0,37 \text{ kr./klip} = 2,96 \text{ kr./m}$

Pos. 5.020.01 Nuværende pos. 5.020, 2017 pris  $((6,28+4,04\%) + 2,96)$  pr. m. 9,49

København, den 17. marts 2020

For Dansk Byggeri



For Fagligt Fælles Forbund





# P R O T O K O L L A T O K 2 0 2 0

## Bygge- og anlægsoverenskomsten Dansk Byggeri – Fagligt Fælles Forbund

### Protokollat nr. 36 Om Tagdækning

Under forhandlinger i den forløbne overenskomstperiode i organisationernes tidskurantudvalg for tagdækning jf. Bygge- og anlægsoverenskomstens § 99 stk. 2 er der opnået enighed om at indføre og genindføre følgende nye positioner i Tidskurant for tagdækning 2017 gældende alene for den kommende overenskomstperiode:

#### Afsnit 1:

- 1.38\* 1 lag APP-pap til og med 5 kg/m<sup>2</sup> udlagt og fuldklæbet som en et-lags løsning (se tegn. 1.35) afregnes pr. m<sup>2</sup> med 3,413 min.
- 1.39\* 1 lag APP-pap over 5 kg/m<sup>2</sup> udlagt og fuldklæbet som en et-lags løsning (se tegn. 1.35) afregnes pr. m<sup>2</sup> med 3,750 min.
- 1.43\* 1 lag APP-pap til og med 5 kg/m<sup>2</sup> løst udlagt men klæbet i overlæg som en et-lags løsning (se tegn. 1.26) afregnes pr. m<sup>2</sup> med 3,16 min.
- 1.44\* 1 lag APP-pap over 5 kg/m<sup>2</sup> løst udlagt men klæbet i overlæg som en et-lags løsning (se tegn. 1.26) afregnes pr. m<sup>2</sup> med 3,50 min.

#### Afsnit 3:

- 3.21 Vandret inddækning med APP-pap af gennemføringer til og med 100 cm i omkreds (note) afregnes pr. stk. med 3,64 min.
- 3.31 Lodret inddækning med APP-pap af gennemføringer til og med 100 cm i omkreds (note) afregnes pr. stk. med 5,33 min.
- 3.41 Vandret inddækning med APP-pap (note) afregnes pr. lbm med 1,599 min.
- 3.46 Vandret/lodret inddækning med APP-pap over banket afregnes pr. lbm med 2,132 min.
- 3.51 Lodret inddækning med APP-pap til og med 25 cm (note) afregnes pr. lbm med 2,392 min.
- 3.61 Lodret inddækning med APP-pap over 25 cm til og med 100 cm betales pr. påbegyndt 10 cm (note) pr. lbm med 0,884 min.
- 3.71 Lodrette ind- og udadgående hjørner i APP-pap tillægges uanset højde på grund af særlig tilpasning pr. stk. 5,005 min.

#### Afsnit 5:

- 5.70 Udlægning af Sedum plantebakker i antal af 3 til 5 stk. pr. m<sup>2</sup>, pr. m<sup>2</sup> 3,25 min
- 5.71 Tilskæring af udlagte Sedum plantebakker ved tagafslutninger og gennemføringer større end 100 cm (se tegn. 5.30) pr. lbm 1,50 min

- 5.72 Tilskæring af udlagte Sedum plantebakker ved gennemføringer til og med 100 cm i omkreds pr. stk. 2,0 min.

Afsnit 7:

- 7.59 Tildannelse og samling af ikke præfabrikerede vinkelrette hjørner i kapsler, vindskeder og tagfod inkl. alle lige, skrå og vinkelrette skæringer, bortskæringer, ombukninger, samt boring af huller til samling med 2 popnitter, i alt pr. stk. 20,0 min.

Ovennævnte positioner bortfalder ved udløbet af den kommende overenskomstperiode, medmindre andet aftales.

Parterne har desuden aftalt i den kommende overenskomstperiode at indlede forhandlinger om en ny landsdækkende forenklet betaling af køretiden uden for arbejdstiden, som skal erstatte de nuværende regler i Bygge- og anlægsoverenskomstens Bilag 2 Særbestemmelser for tagdækning - Rejsetid og tillægsberegning

København, den 17. marts 2020

For Dansk Byggeri



For Fagligt Fælles Forbund



**P R O T O K O L L A T**  
**O K 2 0 2 0**  
**Bygge- og anlægsoverenskomsten**  
**Dansk Byggeri – Fagligt Fælles Forbund**

**Protokollat nr. 37**  
**Om**  
**Akkordprisliste for Brolægning 2019**

Under forhandlinger 23. januar 2020 i et forum bestående af medlemmerne af Priskurantudvalg for brolægning jf. § 50 stk. er det aftalt i den kommende overenskomstperiode at gennemføre drøftelser af følgende emner i relation til Akkordprisliste for Brolægning:

- Håndtering af produkter leveret i Big Bags, trækasser og andre nye former for emballage
- Sortering af affald
- Tillæg for arbejder i små arealer
- Akkordprisfastsættelse af granitfliser ud fra aftalte tekster fra marts 2014 for nye pos. 10.22, 10.23 og 10.24.
- Akkordprisfastsættelse af enkelt udlægning af granitbelægningssten ud fra en aftalt tekst fra marts 2014 til en ny pos. 10.25, herunder få fastlagt afgrænsninger mellem små fliser og belægningssten
- Zone-tillæg i København
- Drøftelse af en prisfastsættelse af nye produkter, nye arbejdsformer og brug af hjælpemidler i arbejdet
- Generel drøftelse af Akkordprislstens § 12 Opbrydning og læsning.

Parterne vil aftale en dato for et første møde hos P.P. Brolægning A/S i Roskilde, når OK 2020- overenskomstsituationen er endelig afklaret.

København, den 17. marts 2020

For Dansk Byggeri

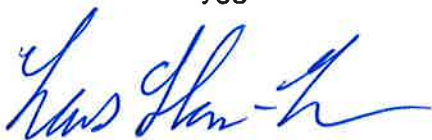

For Fagligt Fælles Forbund



**P R O T O K O L L A T**  
**O K 2 0 2 0**

**Bygge- og anlægsoverenskomsten**  
**Dansk Byggeri – Fagligt Fælles Forbund**

**Protokollat nr. 38**  
**Om**

**Priskuranter ved servicepræget stillads**

På baggrund af møde i priskurantudvalget for servicepræget stillads den 13. februar 2020 mellem Dansk Byggeri på den ene side og 3F på den anden side er der enighed om, at:

- Overenskomstparterne – umiddelbart efter overenskomstforhandlingernes afslutning – igangsætter udvalgsarbejdet med at udarbejde én priskurant med et samlet opstillingsafsnit
- Arbejdet skal være afsluttet senest med udgangen af 2020.
- Formålet med den nye priskurant med et opstillingsafsnit er at
  - der fremadrettet blot vil være et opstillingsafsnit i priskuranten
  - der fremadrettet vil være et opstillingsafsnit der dækker samtlige stilladsklasser og breddeklasser
  - man imødekommer krav i Handleplan 3 (benævnt HP3)
  - virksomhederne derved har et incitament til at indkøbe lettere håndterbar og mere hensigtsmæssige stilladsdele
  - der derved vil være et incitament til at begrænse brugen af tungere og sværere håndterbare stilladsdele.

København, den 17. marts 2020

For Dansk Byggeri



For Fagligt Fælles Forbund



**P R O T O K O L L A T**  
**O K 2 0 2 0**

**Bygge- og anlægsoverenskomsten**  
**Dansk Byggeri – Fagligt Fælles Forbund**

**Protokollat nr. 39**  
**Om**

**Ikrafttræden af stigning af priskuranter for servicepræget stillads**

På baggrund af møde i priskurantudvalget for servicepræget stillads den 16. januar 2020 mellem Dansk Byggeri på den ene side og 3F på den anden side er der enighed om, at:

- Priskuranter for servicepræget stillads følger de aftalte prisstigninger på prislister, priskuranter og akkordtidskuranter gældende for Bygge- og Anlægsoverenskomsten ved overenskomstforhandlingerne -OK2020
- Reguleringen for 2020 har virkning fra 1. maj 2020, reguleringen for 2021 har virkning fra 1. januar 2021. Eventuelle efterfølgende reguleringer sker pr. 1. marts i det kalenderår.
- Der optrykkes nye priskuranter i 2020 hvor forhøjelsen for 2020 er indeholdt, hvorfor priskuranten for 2020 er "nulstillet" – de aftalte prislitestigninger gældende for 2020 er dermed indarbejdet i den ny-optrykte priskurant.

København, den 17. marts 2020

For Dansk Byggeri



For Fagligt Fælles Forbund



**P R O T O K O L L A T**  
**O K 2 0 2 0**

**Bygge- og anlægsoverenskomsten**  
**Dansk Byggeri – Fagligt Fælles Forbund**

**Protokollat nr. 40**

**Om**

**Termen "fast timetillæg" i priskurant for servicepræget stillads samt ændring heraf til termen "uddannelsestillæg"**

På baggrund af møde i priskurantudvalg for servicepræget stillads den 13. februar 2020 mellem Dansk Byggeri på den ene side og 3F på den anden side er der enighed om, at:

- Der i tilknytning til Bygge- og anlægsoverenskomsten består en priskurant for servicepræget stillads
- Priskurant for servicepræget stillads udelukkende er gældende for akkordarbejde
- Fast timetillæg 1 udbetales til medarbejdere, der har indgået aftale om uddannelse som stilladsmontør og eller har gennemført kurset "systemstillads". Tillægget er gældende til uddannelsen er gennemført med erhvervelse af uddannelsesbevis. Tillægget er i øvrigt gældende for medarbejdere, der har fået godkendt deres kvalifikationer til og med Arbejdstilsynets niveau 2.3.
- Der er enighed om, at "Fast timetillæg 2" udgår
- Det betyder, at de medarbejdere, der ikke er uddannet indenfor branchen, og som er ansat før 2009, vil træde ind på trin 3 med virkning fra 1. marts 2020
- Der sker i øvrigt ikke ændringer for persongruppen, der skal have betalt "Fast timetillæg 3". Tillægget er i øvrigt gældende for medarbejdere, der har fået godkendt deres kvalifikationer til og med Arbejdstilsynets niveau 2.4.
- Termen "Fast timetillæg" i priskurant for servicepræget stillads med virkning fra 1. marts 2020 ændres til "Uddannelsestillæg".
- "Uddannelsestillæg" fortsat udelukkende skal betales ved akkordarbejde i henhold til den mellem organisationerne aftalte priskurant for servicepræget stillads

Parterne er endelig enige om, at der med ændringen af formuleringen "Fast timetillæg" til "Uddannelsestillæg", ikke er sket nogen materielle ændringer af bestemmelsen.

København, den 17. marts 2020

For Dansk Byggeri



For Fagligt Fælles Forbund



# P R O T O K O L L A T O K 2 0 2 0

## Bygge- og anlægsoverenskomsten Dansk Byggeri – Fagligt Fælles Forbund

### Protokollat nr. 41

#### Om

### Opskydelige gelændere mv. ved opstilling af servicepræget stillads

På baggrund af møde i priskurantudvalg for servicepræget stillads den 13. februar 2020 mellem Dansk Byggeri på den ene side og 3F på den anden side er der enighed om, at opdele opskydelige gelændere, hegn mv. i aluminium samt stemmegafler i tre hovedafsnit.

#### Første afsnit er for midlertidige opskydelige gelændere (G)

Midlertidig opskydelige gelændere mv. er opsatte stilladsdele, der ikke indgår i den endelige blivende stilladskonstruktion.

For arbejde med sådanne stilladselementer betales som følger:

- montage af opskydeligt gelænder, hegn mv. i aluminium samt ”stemmegafler” betales med 9,15 kr. pr. rum
- demontage af ovennævnte betales med 50% af montageprisen
- hvor opskydeligt gelænder flyttes i op- eller nedadgående retning indtil 2 meter betales montageprisen

#### Andet afsnit er for blivende opskydelige gelændere (GTH)

Blivende opskydelige gelændere mv. er opsatte stilladsdele, der indgår i den endelige blivende stilladskonstruktion.

For arbejde med sådanne stilladselementer betales som følger:

- for enkelt opskydelige horisontalrør anvendt som rækværk med en enkelt kile betales i 2019-priser 5,69 kr. pr. stk.
- for enkelt opskydelige horisontalrør anvendt som rækværk med to kiler betales i 2019-priser 6,83 kr. pr. stk.

#### Tredje afsnit er for brug af hjælpemateriel ved opsætning af blivende opskydelige gelændere (G)

For brug af gelænderklips og eller andet hjælpemiddel til brug for montering af blivende opskydelige gelændere betales som følger:

- for gelænderklips betales i 2019-priser 3,75 kr. pr. stk.
- demontage af ovennævnte betales med 50% af montageprisen
- hvor gelænderklipsen flyttes i op- eller nedadgående retning indtil 2 meter betales montageprisen.

Ovenstående indsættes i priskurantens afsnit for Let Facade Stillads delafsnit 4 eller punkt g.

Samtlige ovenstående beløb tillægges og følger de ved overenskomstforhandlingerne 2020 aftalte stigninger.

Nærværende er udelukkende gældende ved arbejde med servicepræget stillads.

København, den 17. marts 2020

For Dansk Byggeri

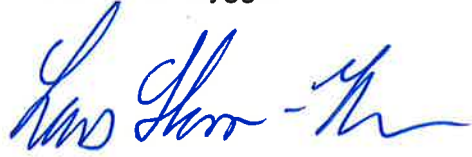
A handwritten signature in blue ink, appearing to read 'Lars Thomsen', written in a cursive style.

For Fagligt Fælles Forbund

A handwritten signature in blue ink, appearing to read 'Anette', written in a cursive style.



# P R O T O K O L L A T O K 2 0 2 0

## Bygge- og anlægsoverenskomsten Dansk Byggeri – Fagligt Fælles Forbund

### Protokollat nr. 42 Om

#### Uddannelse af montører i den serviceprægede stilladsbranche Nærværende protokollat erstatter protokollat nr. 19 af 7. marts 2017

Det kan konstateres, at der er fokus på branchen for servicepræget stilladsopstilling både hvad angår kravet til udvikling af tekniske hjælpemidler, arbejdsmetoder, kvalitet af udført stillads samt kravet til sikkerheden under arbejdets udførelse og sikkerheden ved efterfølgende brug af stilladset. Fokus og krav der ikke mindskes.

For at imødekomme denne fokus og disse krav samt sikre at kompetencen fastholdes og udbygges i branchen, er der mellem nedennævnte parter enighed om, at:

- den til enhver tid eksisterende stilladsmontøruddannelse – for nuværende den 2-årige stilladsmontøruddannelse – fremmes mest muligt
- nyansatte skal efter 3 måneders ansættelse, tilbydes en uddannelsesaftale. Ved uddannelsesaftalens indgåelse skal virksomheden i forlængelse heraf tilmelde medarbejderen på skole. For nyansatte med dokumenteret viden, kursusdeltagelse, certifikat, uddannelse eller merit for langvarig erfaring i branchen, kan der gives disposition efter forelæggelse hermed om uddannelsesudvalget
- virksomheden skal fremsende uddannelsesaftalen til den instans der til en hver tid varetager uddannelsen – pt. Byggeriets Uddannelser
- der af uddannelsesaftalen skal fremgå, hvilken dato medarbejderen skal starte på skolen samt holdnummeret
- de første 3 måneder efter uddannelsesaftalens indgåelse betragtes som prøvetid, hvor ansættelsesforholdet af begge parter kan opsiges med 1 uges varsel.
- efter prøvetidens udløb, kan ansættelsesforholdet bringes til ophør med et varsel på 1 måned. Dette skal, forinden det får virkning, forelægges uddannelsesudvalget
- aflønningen i forbindelse med stilladsmontørens skoleophold svarer til den enhver tid gældende overenskomst-mæssige sats ved betaling af "løn under sygdom"
- virksomheden i praktiktiden betaler i henhold til Bygge- og anlægsoverenskomsten mellem Dansk Byggeri og 3F både ved tidløns- og akkordarbejde
- virksomheden i praktiktiden fratækker 2,00 kr. pr. time - beløbet tilfalder virksomheden
- virksomheden – ved stilladsmontørens skoleophold – modtager alle løntabsgodtgørelser i henhold til Lov om Arbejdsmarkedsuddannelser samt alle tilskud fra Bygge- og Anlægsbranchens Uddannelsesfond
- hvis tilskuddet fra Bygge- og Anlægsbranchens Uddannelsesfond bortfalder eller reduceres, bortfalder ligeledes denne aftales grundlag for aflønning ved skoleophold, og der afregnes den til enhver tid gældende mindstbetalingssats i henhold til Bygge- og anlægsoverenskomsten

- de første 3 måneder af ansættelsen i virksomheden, betragtes for nyansatte uden brancheerfaring som en indslusningsperiode – heri kan elevtiden indgå
- akkorden i indslusningsperioden (eksklusiv det faste timetillæg) deles mellem den uddannede/erfarne stilladsmontør og ansatte under indslusning i forholdstallet 60/40
- der ikke starter en 3 måneders indslusningsperiode for nyansatte, der ved ansættelsen har mindst 3 måneders praktisk erfaring og har gennemgået mindst 2 af kurserne/modulerne under den 2-årige stilladsmontøruddannelse
- der kan ved ekstraordinære arbejdsopgaver til hvilke, der skal benyttes ekstraordinært personale i en tidsbegrænset periode opnås dispensation fra kravet om uddannelsesstilbud. Dette skal ske ved ansøgning til det mellem parterne nedsatte uddannelsesudvalg
- i fald medarbejderen ikke ønsker at indgå en uddannelsesaftale i løbet af de første 3 måneders ansættelse, men fortsat ønsker at arbejde i branchen, skal dispensation herom, forlægges til godkendelse i det mellem parterne nedsatte uddannelsesudvalg – alternativt ophører ansættelsesforholdet uden videre og senest ved udgangen af den 3. måned
- ansatte under uddannelse som stilladsmontør, skal tilbydes kørekort til kategori C
- i øvrigt henvises der til ansættelsesaftale for stilladsmontøruddannelsen som er gældende i hele landet.

Endelig er det aftalt, at nærværende protokollat er indgået ved en periode der udløber samtidig med hovedoverenskomstens og dermed bortfalder ved overenskomstperiodens udløb, medmindre begge organisationer aftaler andet.

København, den 17. marts 2020

For Dansk Byggeri

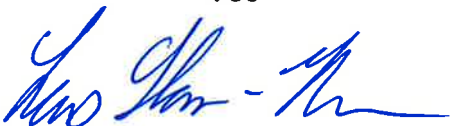

For Fagligt Fælles Forbund



**P R O T O K O L L A T**  
**O K 2 0 2 0**

**Bygge- og anlægsoverenskomsten**  
**Dansk Byggeri – Fagligt Fælles Forbund**

**Protokollat nr. 43**  
**Om**

**Transport af materiel ved opstilling af servicepræget stillads**

På baggrund af møde i priskurantudvalg for servicepræget stillads den 28. januar 2020 mellem Dansk Byggeri på den ene side og 3F på den anden side, hvor der har pågået drøftelser om de eksisterende transportbestemmelser i priskuranter for servicepræget stillads er der enighed om, at afsnit A8, stk. 2 i Almindelige forudsætninger ændres til:

**2. Aflæsning**

- a. Ved normal aflæsning af lastbil med kran regnes transportudgangspunktet fra lastbil
- b. Ved læsning, hvor aflæsningsstedet er pålagt og hvor dette ikke falder ind under normal aflæsning af lastbil, gives et tillæg på 3,5% på de punkter hvor (T) er anført. Aflæsningsstedet regnes efterfølgende for det sted og herfra regnes manuel transport/håndtering.

København, den 17. marts 2020

For Dansk Byggeri



For Fagligt Fælles Forbund



**P R O T O K O L L A T**  
**O K 2 0 2 0**

**Bygningsoverenskomsten**  
**Dansk Byggeri – Fagligt Fælles Forbund**

**Protokollat nr. 44**  
**Om**  
**Månedsviis lønudbetaling**

Parterne er enige om, at § 25, stk. 4 ændres til følgende:

**”Månedsløn**

Ved lokal enighed mellem virksomheden og medarbejderne kan det skriftligt aftales, at lønudbetalingen finder sted hver måned.

Udbetalings tidspunktet skal være som virksomhedens funktionærer eller månedens næstsidste bankdag.

Lønperioden skal være afsluttet senest 5 bankdage før lønudbetalingen.

Ønske om overgang (forskud) skal respekteres både ved indførelsen af ordningen og ved nyansættelser.”

Parterne er enige om, at formålet med at lønperioden skal være afsluttet senest 5 bankdage før lønudbetalingen er, at der højst må være 5 bankdage mellem lønperiodens afslutning og lønudbetalingsdagen.

København, den 17. marts 2020

For Dansk Byggeri



For Fagligt Fælles Forbund



**P R O T O K O L L A T**  
**O K 2 0 2 0**  
**Bygningsoverenskomsten**  
**Dansk Byggeri – Fagligt Fælles Forbund**

**Protokollat nr. 45**

**Om**

**Ændringer til tømrerprisen (1)**

Parterne er enige om, at i Prisliste for veludført tømrer- og snedkerarbejde foretages følgende reaktionelle ændringer:

Prislisten 01.01. Protokollater 14.

Søm er som udgangspunkt indeholdt. Til afstivning af andre bygningsdele end træ mod træ betales, for fastholdelse ved tættere sømning end pr. 30 cm, pr søm efter 01.03.12.

Prisliste 02.04.

Eksisterende brødtekst bibeholdes, eksisterende punkter 1 til 14 erstattes af nedenstående.

Pkt.		A	B	C
	Samlet areal	T.o.m. 500 m <sup>2</sup>	T.o.m. 1500 m <sup>2</sup>	Over 1500 m <sup>2</sup>
	<b>Tagplader</b>			
1,	Stigning t.o.m. 20°, pr. m <sup>2</sup> ..... kr.	14,83	12,86	11,28
2,	Stigning t.o.m. 30°, pr. m <sup>2</sup> ..... kr.	15,61	13,53	11,87
3,	Stigning over 30°, pr. m <sup>2</sup> ..... kr.	16,87	14,62	12,82
	<b>Tagbrædder</b>			
4,	Stigning t.o.m. 20°, pr. m <sup>2</sup> ..... kr.	<b>21,34</b>	17,36	15,23
5,	Stigning t.o.m. 30°, pr. m <sup>2</sup> ..... kr.	<b>23,86</b>	18,27	16,02
6,	Stigning over 30°, pr. m <sup>2</sup> ..... kr.	<b>27,33</b>	<b>20,33</b>	17,31
	<b>Tillægspriser</b>			
6,	Tillæg for antal flader der indgår i den enkelte akkord, pr. stk. flade ..... kr.			83,60
7,	Løse sløjfer i plader, pr. m <sup>2</sup> ..... kr.			5,06
8,	Lægter/brædder under stød uanset pladeart inkl. skruer, pr. m ..... kr.			5,61
9,	Tagarbejde, der fra undersiden har karakter af blankt arbejde, tillægges ..... Tillægget beregnes af punkterne 1-4.			25%
	<b>Rendejern.</b>			
11,	Udmåling, udskæring for rendejern, pr. m ..... kr.			13,25
Pkt.	<b>Snit.</b>			
12,	Lige snit inden for arealets begrænsning, pr. m ..... kr.			3,54
13,	Skrå snit, pr. m ..... kr.			9,40
14,	Buet snit, pr. m ..... kr.			13,26
	<b>Henvisning.</b>			

15, Udskæringer betales efter afsnit 10, gruppe 1.

Forståelse:

Organisationerne foreslår en senere ikrafttræden end 01.03.2020  
Eksempelvis 01.05.2020

06.01.11.:

Punktet fjernes. Resterende punkter i ny numerisk rækkefølge.

06.01.21.:

Ny tekst:

Der betales fladetillæg pr. lag isolering pr. stk. ....kr.

06.01.ny udskæringstabel

Henvisninger.		
69	Udskæring / fradrag for arealer	
	Hul areal str.  Fra – t.o.m.	Skal der fradrag- ges i areal
	0,00 kvm – 1,50 kvm	Nej
	1,5 kvm – 2,50 kvm	Nej
	2,5 kvm – 5,00 kvm	Nej
	5,00 kvm og derover	Ja

Udskæringer betales efter afsnit 10, gr. 1. ekstra underlag betales som trempler. Forstærkningsstål er ikke indeholdt.

Udskæringer er indeholdt. Evt. forstærkningsstål, træ og trempler er indeholdt.

Udskæringer er indeholdt. Evt. forstærkningsstål, træ og trempler er indeholdt. Der fradrages et beløb pr. hul jf. 06-01-38

Udskæringer betales efter afsnit 10, gr. 1. Trempler og forstærknings stål er ikke indeholdt.

Eksisterende punkt 51 til 72. indsættes i ny numerisk rækkefølge. Eksisterende punkt 69. udgår.

06.02.23.:

Punktet fjernes. Efterfølgende punkter i ny numerisk rækkefølge.

06.02.30.:

Ny tekst:

Der betales fladetillæg pr. lag isolering pr. stk. ....kr

06.05 vægplader C.

### Vægplader C.

Ubehandlede eller færdigbehandlede plader af cementspånplade, eternit, glasfiber, stenbelagte plader, hård PVC, plastlaminater, metalplader og lign. Inklusive fastgørelse med søm eller skruet på træ eller metalunderlag t.o.m. 0,7 mm, forboring, fordækt sømning, undersænkning for skruer, fuger mellem plader, opsat med tætte stød, inddeling og/eller forløbning. Priserne er eksklusive tilskæring.

Pkt.	A	B	C	D
	t.o.m. 300 m <sup>2</sup>	t.o.m. 650 m <sup>2</sup>	t.o.m. 1300 m <sup>2</sup>	over 1300 m <sup>2</sup>

1,	Plader t.o.m. 8 mm enkeltlag, pr. m <sup>2</sup> ..... kr.	34,22	28,92	27,82	23,94
2,	Plader fra 8 mm tom 27 mm enkeltlag, pr. m <sup>2</sup> ..... kr.	31,37	26,53	25,52	21,92
3,	Metalplader t.o.m. 1,5 mm, pr. m <sup>2</sup> ..... kr.	26,79	22,67	21,80	18,75
4,	Eternit skifer opsat med overlæg, pr. m <sup>2</sup> ..... kr.	40,64	34,36	33,01	28,40
<b>Tillægspriser.</b>					
5,	Ekstra lag plader, t.o.m. 13 mm, sammen med første lag, pr. m <sup>2</sup> ..... kr.				15,80
6,	Fladetillæg pr. lag af pkt. 1 t.o.m. 5 ..... kr.				83,06
Pkt.	<b>Tillægspriser.</b>				
7,	Skjulte skrå snit, pr. m ..... kr.				7,17
8,	Synlige skrå snit, pr. m ..... kr.				16,35
9,	Lige snit, pr. m ..... kr.				4,40
10,	Tæt tilskæring eller afskæring med fuge, pr. m ..... kr.				8,81
11,	<b>Priming eller maling af pladekanter pr. stryging pr. m.kr.</b>				<b>2,70</b>
12,	Beklædning på skråvæg med hældning over 10 cm og under 100 cm pr. m, tillægges pr. m <sup>2</sup> ..... kr.				1,80
13,	Bånd bag plader, inkl. synlig afstandsfuge, pr. m <sup>2</sup> ..... kr.				5,62
14,	Pladestørrelser t.o.m. 0,30 m <sup>2</sup> tillægges ..... Tillægget beregnes af pkt. 1, 2, 3, 4, 5, 6 og 7.				40%
15,	Pladestørrelser t.o.m. 0,60 m <sup>2</sup> tillægges ..... Tillægget beregnes af pkt. 1, 2, 3, 4, 6 og 7.				10%
16,	Metalplader - metalkassetter og metalpaneler med dækmål under 3,00 m <sup>2</sup> , pr. plade tillægges ..... Tillægget beregnes af pkt. 5.				10%
17,	Skruet på metalunderlag over 0,7 mm t.o.m. 2,0 mm, pr. m <sup>2</sup> ..... kr.				9,84
18,	For påskruining inkl. forboring over 20 stk., betales for hver påbegyndt 5 stk., pr. m <sup>2</sup> ..... kr.				2,44
19,	<b>Plader opsat på klink med dækmål over 10 cm t.o.m. 20 cm tillægges ..... Tillægget beregnes af punkterne 1 t.o.m. 5.</b>				<b>105%</b>
20,	<b>Plader opsat på klink med dækmål over 20 cm t.o.m. 30 cm tillægges ..... Tillægget beregnes af punkterne 1 t.o.m. 5.</b>				<b>75%</b>
Pkt.	<b>Tillægspriser.</b>				
	<b>Plader opsat på klink med dækmål over 30 cm t.o.m. 50 cm tillægges ..... Tillægget beregnes af punkterne 1 t.o.m. 5.</b>				<b>45%</b>
21,	<b>Plader opsat på klink med dækmål over 50 cm tillægges ..... Tillægget beregnes af punkterne 1 t.o.m. 5.</b>				<b>25%</b>
23,	Metallister t.o.m. 150 mm udfoldet mål inkl. hulboring, skruer og/eller popnitter, pr. m ..... kr.				13,83

24,	Metallister t.o.m. 250 mm udfoldet mål inkl. hulboring, skruer og/eller popnitter, pr. m ..... kr.	16,53
25,	Metallister t.o.m. 350 mm udfoldet mål inkl. hulboring, skruer og/eller popnitter, pr. m ..... kr.	18,55
26,	Metallister t.o.m. 450 mm udfoldet mål inkl. hulboring, skruer og/eller popnitter, pr. m ..... kr.	20,79
27,	Metallister t.o.m. 550 mm udfoldet mål inkl. hulboring, skruer og / eller popnitter, pr. m ..... kr.	22,58
28,	Diagonalt opsatte plader tillægges ..... Tillægget beregnes af pkt. 1 t.o.m. 7.	40%
29,	Limning af plader, påført i striber fra 10 cm t.o.m. 30 cm, pr. flade pr. m <sup>2</sup> ..... kr.	5,58
30,	Limning af plader, påført i striber over 30 cm t.o.m. 65 cm, pr. flade pr. m <sup>2</sup> ..... kr.	2,78
31,	Fuldlimning af plader, pr. flade pr. m <sup>2</sup> ..... kr.	12,65

Pkt.	<b>Tillægspriser.</b>	
32,	Ved udførelse af over 2600 m <sup>2</sup> beklædning fradrages tabelpriserne i kolonne D pkt. 1, 2, 3, 4, 5 og 6 ..... En forudsætning for denne graduering er, at det er samme arbejds hold, der udfører tildelingene, og at det er samme materialeart.	10%
	<b>Henvisninger.</b>	
33,	Udskæringer betales efter afsnit 10, gruppe 1.	
34,	Fugning betales efter afsnit 10, gruppe 3.	
35,	Lister t.o.m. 165 mm betales efter afsnit 10, gruppe 4.	
36,	Stillads betales efter afsnit 10, gruppe 7.	
37,	<b>Hvis pladerne i punkt 2 er synlig beklædning, betales der efter punkt 1</b>	
	<b>Protokollater.</b>	
1,	<b>Aftørring og rengøring af plader er ikke indeholdt i montageprisen</b>	
2,	Frdraget i pkt. 32 gives til vægbeklædningen ud fra følgende: Arbejdet betales med prisen, der svarer til den mængde, der indgår i den tildelte akkord, uanset om arbejdet foregår på en eller flere arbejdspladser. Skift mellem flere forskellige arbejdspladser, der er tildelt samlet, betales uden for akkord. Tildeles arbejdet ikke samlet, men udføres kontinuerligt, betales prisen, der i mængde svarer til den tildelte akkord, plus det tidligere kontinuerligt udførte. Alt til vægbeklædningen hørende arbejde til og med vægunderlaget, afbryder ikke gradueringen.	
3,	Ved opsætning af metalplader efter punkt 5. betragtes franske skruer t.o.m. 38 mm i længden og t.o.m. 7 mm i tykkelsen, som almindelige skruer.	



4,	Aftagning af fastsiddende beskyttelsesfilm akkorderes.	
5,	Metalplader over 1,5 mm tykkelse akkorderes.	



Hvidbog 06.06 (inden punkt 1)

Skærmteglbagues.

Definition: Teglbagues er skærmtegl monteret udenpå den egentlige klimaskærm f.eks. som dekoration.

Reglen om 25mm afstand/fuge er ikke gældende for skærmteglbagues.

Opmålings princippet er at alle m<sup>2</sup> betales som beklædning uden fradrag for indbyrdes spalter som ikke beklædes.

Undtage er åbninger over 1,5m<sup>2</sup>.(døre, vinduer og porte)

Hvor beklædninger går ned forbi vinduet (se billede) fradrages kun større felter over 1,5m<sup>2</sup>.

Forudsætning: at underlag er gennemgående og skærmteglen er opsat i samme plan for at udløse et fladetillæg.

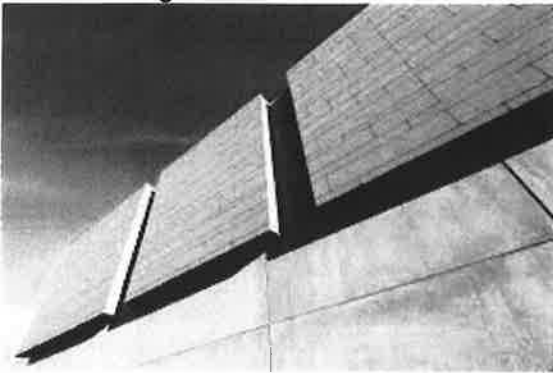

Denne opsætning giver 3 fladetillæg  
Og 2og 3 fradrag for åbninger over 1,5m<sup>2</sup>



Denne opsætning giver 1 flade

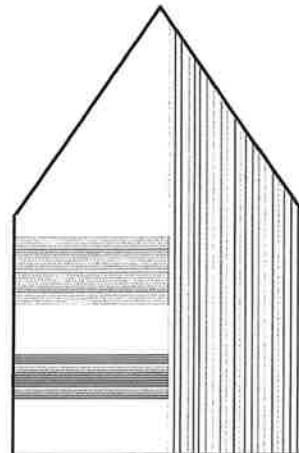
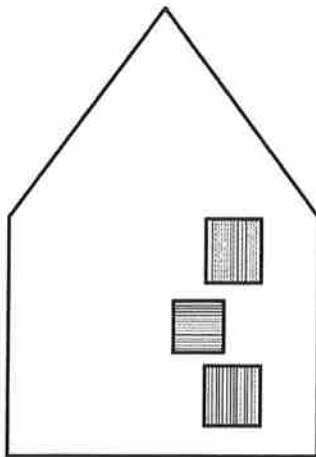

06.07 nyt protokollat 2

Brædder i varierende bredde måles efter den mindste bredde

06.07. Nye tillægspriser

- |     |   |     |
|-----|---|-----|
| 27. | Tillæg for blankt/færdigbehandlet arbejde                 | 15% |
| 28. | Flader tom 1kvm   | 15% |
| 29. | Flader tom 2kvm   | 10% |
| 30. | Tillægget anvendes kun i forbindelse med beklædninger som |     |

cedertræsbeklædning/hårdtræsbeklædning eller lignende uden dækkende efterbehandling og hvor søm/ skruer fremstår på en ret linje.

31. Trykimprægneret træ er ikke blankt arbejde

Eksisterende punkt 27 til punkt 31 indsættes i ny numerisk rækkefølge

07.01.20.:

Punktet fjernes.

07.01.21.:

Punktet fjernes.

07.01.38.:

Punktet fjernes.

Eksisterende 07.01.22. til punkt. 07.01.49 indsættes i ny numerisk rækkefølge.

Prisliste 07.01.28.

	<b>Indblæsning af isoleringsgranulat lofter og etageadskillelser m.v.</b>	
28.	Granulat isolering lofter pr. m <sup>3</sup>	21,00 kr.
29.	Der betales niveautillæg pr. niveau kr.	26,88 kr.
30.	Tillæg for lav højde 0-120cm pr. m <sup>3</sup>	3,49 kr.
31.	Tillæg for gangbro over 90cm t.o.m.120cm pr. .m	33 %
32.	Skrå lofter pr. m <sup>3</sup>	10,00 kr.
33.	Tillæg for beboet	15 %
	<b>Bjælkelag</b>	
34.	Indblæsning i bjælkelag afregnes med samme m <sup>3</sup> pris som på loft	21,00 kr.
35.	Udskæring for indblæsning af isolering efter afsnit 10 gruppe 1	

Eksisterende punkt. 28. til punkt 49.: Ny numerisk rækkefølge i forlængelse af punkt. 42.

Hvidbog:

Indblæsning af isoleringsgranulat; sten-, glas- og papiruld.

Eventuel nedfejning af loftrum efter indblæsning er udført, her forstås som granulat fasthold af statisk elektricitet på spær og undertag, aftales særskilt.

Der betaler niveautillæg for hvert enkelt særskilt "flade"; altså ingen lagopbygning, men niveautillæg pr. niveau.

Tillæg for lav højde, hvis opgaven udføres indefra.

Forståelse:

Der er enighed om at indblæsning af isoleringsgranulat er et prøveafsnit og derfor kan opsiges af den ene eller begge parter til bortfald med 3 måneders varsel. Prøveperioden er identisk med overenskomstperioden. Det påhviler den opsigende part at indkalde til nye drøftelser med henblik på at opnå enighed om en ny aftale.

Ligeledes er der enighed om at det nye afsnit ikke berører allerede indgåede lokalaftaler om indblæsning af isoleringsgranulat. Ved fornyelse af allerede indgåede lokalaftaler omfattes parterne af den nye prissætning aftalt her.

07.02.Protokollat 02

Skinnesystem i 2 lag betales efter 07.02.01.A-D til 07.02.05.A-D

Afsnit 9. gruppe 2

Der er mellem organisationerne enighed om, at der i overenskomstperioden nedsættes et udvalg bestående af repræsentanter fra begge organisationer med henblik på at moderniserer det eksisterende afsnit.

09.05 GB 01 og 09.05.36

De definerede lysningsbredder ændres fra 400 mm til 550 mm

09.08.

Nedenstående erstatter eksisterende gruppe.

Pkt.		
1.	Montage af greb pr. sæt.....Kr.	26,69
2.	Afkortning af forbindelsesstang.....Kr.	4,99
3.	Montage af toiletbesætning eller Vridergreb.....Kr.	18,68
4.	Halve greb på altandøre og vinduesrammer.....Kr.	12,48
5.	Låse cylinder/stanglås med evt. vrider (dråbeformet) inkl. Eventuel cylinderforlænger og sortering efter låseplan.....Kr.	15,91
6.	Låsecylinder inkl. Vridergreb, cylinderring og eventuel cylinderforlængere og sortering efter låseplan pr. stk.....Kr.	36,33
7.	Ventiler eller udluftningsindsats ved vinduer/døre inkl. 4 skruer, pr.stk.....Kr.	6,71
8.	Montering af nøgleskilt, underplade med påklæmt dækplade og andre småbeslag pr. stk.....Kr.	4,99
9.	Montering af skåle eller greb ved skydedøre uden nedlægning, inkl. 2 skruer pr.stk.....Kr.	6,95
10.	Sparkeplader inkl. Indtil 20 skruer eller kontaklimet pr. plade.....Kr.	31,57
11.	Dørstopklods, inkl. Gummiring eller gummi-prop, boring, propning og skrue, pr.	11,96

	stk..... Kr.	
12.	Dørstopklods, inkl. Gummiring eller gummi- prop, fastgjort i træ med skrue pr. stk..... .....Kr.	6,19
13.	Dørstop eller dørstyr ved skydedøre inkl. 2 skruer pr. stk.....Kr.	6,95
14.	Dørpumper på trækarme inkl. Eventuel ven- ding af fjeder og justering, pr. stk..... .....Kr.	109,01
15.	Skæring af gevind, hulboring og efterføl- gende gevindskæring evt. som kombination udført med 1. stk. værktøj ..... .....Kr.	8,92
16.	Konsol ved dørpumper, pr.stk..... .....Kr.	22,63
17.	Automatisk dørtætningsliste- eller lign.pr. stk.....Kr.	45,56
18.	Knap med gevindskrue inkl. Boring af hul, pr. stk.....Kr.	8,92
19.	Bøjlehank uden boring af huller, pr.stk..... .....Kr.	6,71
20.	Bøjlehank med fast eller løs skive, der gen- nembøres og påskrues med gevindskrue el- ler møtrik med boring af huller pr. greb..... .....Kr.	13,64
21.	Magnetlås inkl. 4 skruer, pr. stk..... .....Kr.	13,64
22.	Postkasse af metal, plast eller lign. pr.stk.....Kr.	23,85
23.	Plastik dækpropper, pr. stk.....Kr.	0,64
	<b>Opsætning af jernknægte fastgjort i træ med skruer eller fransk skrue, inkl. Nød- vendig boring i træ. Knægtens sammenlagte mål (bredde+Højde) indtil:</b>	
24.	Knægte indtil 20 cm, inkl. 2 fastgørelser, pr. stk.....Kr.	12,70
25.	Knægte indtil 50 cm, inkl. 3 fastgørelser, pr. stk.....Kr.	20,89
26.	Knægte indtil 80 cm, inkl. 4 fastgørelser, pr. stk.....Kr.	30,10
27.	Knægte indtil 110 cm, inkl. 4 fastgørelser, pr. stk.....Kr.	38,09

28.	Glip hager opsat på træ inkl. 6 skruer, pr. stk..... Kr.	17,48
29.	Dørvælger synkron beslag, pr. stk..... ..... Kr.	38,22
	<b>Henvisninger</b>	
30.	Boring og propning ved knægte betales efter afsnit 10. gruppe 2	
31.	Hvor andet ikke er nævnt, betales skruer efter afsnit 10. Gruppe 2	

Protokollater

32. Gradueringsfradrag for montage af dørgreb hvori indgår mere end 20 sæt i samme tildeling = -10%
33. Gradueringsfradrag for montage af halve greb- hvor der indgår mere end 10 halve greb i samme tildeling = -10%
34. Gradueringsfradrag for montage af flere end 10 dørpumper i samme tildeling = -10%

Hvidbog



09-08-01

Bygningsdelen afregnes som sæt.  
Prisen indeholder langskilte/ rosetter og låseringe.



Hvidbog 09-08-03



09-08-05



09-08-06



09.08.04

#### Forståelse

Stigning pr. 1. marts 2020 på 13% er indregnes i ovennævnte enhedspriser

Herefter + 10 % pr. 1. marts 2021 og + 10% pr. 1.marts 2022 under forudsætning af en 3-årig overenskomst

Dette udløser en samlet stigning på 36,73% i overenskomstperioden

Eventuelle generelle stigninger på prislisen får ingen gennemslag i de forhandlede priser i afsnit 09. gruppe 08

Gradueringsfradrag for montage af flere end 10 dørpumper i samme tildeling = -10%

#### 10.08-NY gruppe

Eksisterende afsnit erstattes af følgende. Indsættes i numerisk rækkefølge:

		Væg	Loft
1.	Dampspærre, der kan skæres med kniv inklusive snit i randarealet, inkl. nødvendige fastgørelser og tape overe samlinger pr. m2	8,25	9,70
2.	Fladetillæg inkl. Nødvendige ombuk indtil 5 cm og tape i randarealer pr. stk.	68,25	80,20

3.	Færdig tildannede kræver til el- og rørgennemføringer. Med i prisen er at trække kabler og rør op til 0,5 m længde igennem kraven samt nødvendig tape. Prisen dækker også rørgennemføringer indtil 200 mm i diameter samt færdig tildannede manchetter ved hanebånd o.l. Pris pr. stk	12,00	12,00
4.	Lukninger uden færdig tildannede manchetter og hjørner	24,00	24,00
5.	Færdig tildannet indvendig dampspærrekrave, så som Velux,Max: h+b 225 cm                   betales med pr stk.	46,29	46,29
6.	Færdig tildannet indvendig dampspærrekrave, så som Velux. Max: h+b 325 cm                   betales med pr stk.	64,79	64,79
7.	Lysningsfolie op til 30, cm bredde i udfoldet mål leveret i ruller. Med i prisen er tapening ved begge kanter, ombuk ved hjørner og tilpasning i bredden. Pr m	14,97	14,97
8.	Lysningsfolie op til 60, cm bredde i udfoldet mål leveret i ruller. Med i prisen er tapening ved begge kanter, ombuk ved hjørner og tilpasning i bredden. Pr m	18,18	18,18
9.	Dampspærre ophængt eller udlagt i baner t.o.m. 30 cm bredde pr m.	14,97	14,97
10.	Dampspærre ophængt eller udlagt i baner over 30 cm t.o.m 60 cm bredde pr m	18,18	18,18
11.	Hæftning af baner opsat af andre pr m /pr side.	1,00	1,00
12.	Bræt eller plade som underlag for tapesamling o.l. Fastgjort med et par søm eller skruer pr. stk.	7,20	7,20
13.	Underlag ved gennemføring max 50x100 cm. Med i prisen er underlagslister	37,91	37,91
14.	Tape udover det i forvejen indeholdte inkl. krævede efterbehandling betales med kr.pr. m.....	3,00	3,00

15.	Dobbeltklæbende tape som pkt.17 og tillægges 50%	4,50	4,50
16.	Fold til trækaflastning / "øre" betales med pr meter.	1,2	1,2
17.	Folieklæber inkl. krævede efterbehandling, pr. m	7,31	7,31

Henvisninger 10.08	
1	Primning betales efter 06.05.11
2	Ekspanderende fugebånd betales efter afsnit 10, gruppe 3 pkt. 8.
3	Lister betales efter afsnit 10, gruppe 4.
4	Ekstra stillads i selvstændig arbejdsgang betales efter afsnit 10, gruppe 7.
5	Snit i dampspærre betales efter 1001A. Ved 4 sidet udskæringer over 1,5 kvm
	Enkeltsnit (dvs ikke 2, 3 og 4-siddet) betales efter 1001A
6	Rengøring og støvsugning før arbejdet betales særskilt
7	Dampspærre der bukket over remme og spær betales ombukninger efter 020119. Fugning og lister betales særskilt.

Pkt.	Protokollater.
1	Afhugning af beton/mørtel som knaster eller lignende aftales særskilt.
2	Gener ved arbejde i lukkede rum, krybekældere, skunke mv. aftales særskilt.
3	Fugning af vindridser aftales særskilt.

Der er enighed om at Dampspærre 10.08 er et prøveafsnit/gruppe og derfor kan opsiges af den ene eller begge parter til bortfald med 3 måneders varsel. Prøveperioden er identisk med overenskomstperioden. Det påhviler den opsigende part at indkalde til nye drøftelser med henblik på at opnå enighed om en ny aftale.  
Der er enighed om at 10.08 igangsættes den 01.05.2020



København, den 17. marts 2020

For Dansk Byggeri

A handwritten signature in blue ink, appearing to be 'Lars Jørgensen', written in a cursive style.

For Fagligt Fælles Forbund

A handwritten signature in blue ink, appearing to be 'Per Christensen', written in a cursive style.

**P R O T O K O L L A T**  
**O K 2 0 2 0**  
**Bygningsoverenskomsten**  
**Dansk Byggeri – Fagligt Fælles Forbund**

**Protokollat nr. 46**  
**Om ændringer til tømrerprislisen (2)**

Parterne er enige om følgende ændringer til Prisliste for veludført Tømrer- og snedkerarbejde 2017:

**Hældning på tag**

Punkterne i prislisten til og med 19,3 grader på tag udgår, i afsnit 2 herefter rettes nummer til.

**Afsætning af koter**

Parterne er enige om, at afstanden til afsatte koter er maksimalt 100 meter fra arbejdsstedet, og at afsætningen er uhindret synlig.

Nyt punkt i GB 3.3. resten af punkterne ændres

**Tagbeklædning med tagkassetter (afsnit 2, grp. 5)**

Der er enighed om, at ved tagkassetter over 35 cm i tykkelsen betales et tillæg på 40 øre pr. påbegyndt 5 cm overtykkelse.

02.05.04 (nyt punkt)	Overtykkelse pr. påbegyndt 50 mm, pr. m <sup>2</sup>	0,40
----------------------	--	------

På tilsvarende vis indføres en bestemmelse om et tillæg på 1,20 kr. pr. påbegyndt 5 cm ved overtykkelse over 35 cm ved isolering.

02.05.08 (nyt punkt)	Overtykkelse pr. påbegyndt 50 mm, pr. m	1,20
----------------------	---	------

Øvrige nummer tilpasse

**Skillevægsstolper på fixmål (afsnit 6, grp. 1, 1-3)**

Skillevægsstolper leveret på fixmål medfører et fradrag på 8%. Det forudsættes, at der ikke er ekstraarbejde i forbindelse med montagen af stolperne, eksempelvis ekstra arbejde med en topskinne med særlig høje flanger.

06.01.04	Ståltreger leveret på fixmål fradrages	8%	8%	8%	8%
----------	--	----	----	----	----

Øvrige nummer tilpasse

**Stilladser (afsnit 10, grp. 7)**

Der er enighed om, at i afsnit 10, grp. 7, udgår pkt. 1, 2, 3, 4, 6, 7 og 11.

Øvrige nummer tilpasse

**Udvalgsarbejder**

Der er enighed om, at der er aftalt udvalgsarbejder i overenskomstperioden med følgende arbejdsopgaver:

- Udarbejdelse af et skema for optagning af væg- og facadeplader til vægbeklædning
- Udarbejdelse af priser for anden form for stillads i afsnit 10, grp. 7, således f.eks. med lift, manitou, sakselift.

**Redaktionelle ændringer**

Der er i øvrigt enighed om følgende redaktionelle ændringer til Prislisten:

**100725 Hvidbogstekst.**

Laver man en væg med 1 lag beklædning bruges kolonne D.

Laver man en væg med 2 eller 3 lags beklædning pr. side, er det kun kolonne E, der bruges.

(skal stå lige inden Eksempel A).

### 1007, Prislister

- Punkt 5, 8, 10 og 12 samles under overskriften "Øvrige arbejder" og placeres over pkt. 30. I Hvidbogen skal der stå at man ikke kan tage betaling for fod-, hånd-, og knælister ved opsætning af rullestilladser.
- Ordet "Henviisning" over pkt. 26 fjernes
- I pkt. 29 skal ordet "træ og" fjernes
- I Hvidbogen skal punkt 28 rettes til punkt 29
- Nuværende Punkt 12 udgår

### Vægtgrænser

- Prislisterens 04 SB 4 smat 09 SB 4 vedrørende vægtgrænser udgår som aftalt ved OK2017

København, den 17. marts 2020

For Dansk Byggeri



For Fagligt Fælles Forbund



**P R O T O K O L L A T**  
**O K 2 0 2 0**

**Murer- og Murerarbejdsmandsoverenskomsten**  
**Dansk Byggeri – Fagligt Fælles Forbund**

**Protokollat nr. 47**  
**Om**

**dato for aftalegrundlagets ikrafttrædelse for murerarbejdsmandsuddannelsen**

Organisationerne er enige om, at datoen i den nugældende § 63 ændres således, at datoen er den 2. juli 2019.

København, den 17. marts 2020

For Dansk Byggeri



For Fagligt Fælles Forbund



P R O T O K O L L A T  
O K 2 0 2 0

**Murer- og murerarbejdsmandsoverenskomsten**  
**Dansk Byggeri – Fagligt Fælles Forbund**

**Protokollat nr. 48**  
**Om**  
**priskurant for murerarbejdsmandsarbejde 2019**

<b>Afsnit 2</b>	<b>Oppasningsarbejde</b>			
	<b>Paller og plathætter m.v.</b>			
2.014Ac	Hvor stenhoveder leveres på store transportpaller og nedtagning af stenhoveder finder sted før placering på forbrugssted, betales for dette merarbejde et tillæg til 2.001, 2.001A, 2.002 og 2.002A	pr. 1000 sten		51,33
2.014Ad	Hvor 80 stenhoveder ikke leveres på forhøjede paller og opskamling af disse finder sted, inkl. eventuel sammenskruning og flytning af palleskamler, betales i tillæg til 2.001A og 2.002A	pr. 1000 sten		128,32
	<b>Isoleringspap i ruller</b>			
2.087B	For tilbringning af skinner (klemmeslister) inkl. skruer, plugs, blændnitter, nitter og lign. samt egnet batteridrevet værktøj, betales	pr. m		6,29

København, den 17. marts 2020

For Dansk Byggeri



For Fagligt Fælles Forbund



**P R O T O K O L L A T**  
**O K 2 0 2 0**

**Murer- og murerarbejdsmandsoverenskomsten**  
**Dansk Byggeri – Fagligt Fælles Forbund**

**Protokollat nr. 49**  
**Om**

**priskurant 2019 for murerarbejde i København og Nordsjællands 1. og 2. zone**

**Priskurant 2019 for Murerarbejde i København og Nordsjællands 1. og 2. zone**

**Afsnit 1 Murerarbejde**  
**Batts**

01.034.00	For udpakning og anbringelse af battsplader i hulrum betales for det isolerede areal		
01.034.01	Plader fra 5-8 cm	m2	9,72
01.034.02	Plader over 8-13 cm	m2	11,50
01.034.03	Plader over 13-18 cm	m2	13,27
01.034.04	Plader over 18-23 cm	m2	15,05
01.034.05	Plader over 23-28 cm	m2	16,83
01.034.06	Plader over 28-33 cm	m2	18,60
01.034.07	Plader over 33-38 cm	m2	20,38
01.034.08	Plader over 38-43 cm	m2	22,15

Nuværende position 01.034.03 - 01.034.08 i den trykte Priskurant 2019 for Murerarbejde i Kbh. og Nordsjællands 1. og 2. zone, omdøbes til position 01.034.09 - 01.034.14, som herunder anført:

01.034.09	Hvor pladerne ved hjælp af særlige ståltrådsbindere holdes i afstand fra formuren	m2	3,56
01.034.10	For udkradsning af studs fuger for ventilation efter særlig inddeling	stk.	2,66
01.034.11	Hvor der i hule mure forlanges anbragt lægter oven på isolationsmaterialet til opsamling af spildmørtel, betales for anbringelse og flytning	m2	4,42
01.034.12	Indmuring af ventilklodser i studs fuger	stk.	7,10
01.034.13	For isolering af polystyren i false, hvor polystyren isættes under opmuringen	lm	6,68
01.034.14	Hvor polystyren anbringes lodret mod eksisterende mur eller beton	lm	3,03

**Vandret isolering**

01.049.14	For montering og nødvendig tildannelse af skinner(klemmelister) til sikring af fugtspærre inkl. fastgørelse pr. 25 cm. med skruer/plugs/blændnitter/nitter eller lign. i murværk/beton inkl. hulboring betales med	lm	15,41
-----------	--	----	-------

Mængde følger pap opmålt efter pos. 1.049.02 og 1.049.03, hvorpå der monteres de ovenfor nævnte skinner.

**Forankringsstopper og - stritter**

01.077.08	For montering, fastholdelse, indmuring og lodning af plastbeslag (Vindfast/K Mur) i blank mur, inklusiv gene samt alt nødvendig tildannelse af fals- og hulmursisolering, betales	stk.	11,13
-----------	---	------	-------

**Afsnit 9 Gulve og trapper**

**Flise- og klinkegulve**

09.049.01	Ved hentlægning af flise-, klinke- og marmorgulve, hvor der forlanges brug af nivellerings-system/nivelleringskiler, herunder anbringelse, indnivellering og fjernelse af kiler, betales	stk.	1,00
-----------	--	------	------

**Afsnit 10 Flisearbejde**  
**Flisearbejde**

10.011.01 Ved fliseopsætning, hvor der forlanges brug af nivelleringsystem/nivelleringskiler,  
herunder anbringelse, indnivelering og fjernelse af kiler, betales stk. 1,00

København, den 17. marts 2020

For Dansk Byggeri



For Fagligt Fælles Forbund



**P R O T O K O L L A T**  
**O K 2 0 2 0**

**Murer- og murerarbejdsmandsoverenskomsten**  
**Dansk Byggeri – Fagligt Fælles Forbund**

**Protokollat nr. 50**  
**Om**  
**opsummering efter hver årlige priskurantstigning**

Parterne er enige om, at den nugældende § 23, stk. 13 udbygges således, at der efter hver årlige priskurantstigning sker en opsummering hvorved, at den samlede priskurantstigning oplyses.

København, den 17. marts 2020

For Dansk Byggeri



For Fagligt Fælles Forbund





**P R O T O K O L L A T**  
**O K 2 0 2 0**

**Murer- og murerarbejdsmandsoverenskomsten**  
**Dansk Byggeri – Fagligt Fælles Forbund**

**Protokollat nr. 51**  
**Om**  
**aftale om funktionærlignende ansættelse**

Parterne er enige om, at blanket til brug ved ansættelse på funktionærlignende vilkår redigeres således, at der også er afkrydsningsrubrik for "overenskomst for murer- og murerarbejdsmandsarbejde".

Der er endvidere enighed om, at blanket til brug ved ansættelse på funktionærlignende vilkår indsættes i overenskomsten som bilag umiddelbart efter ansættelsesbevis for timelønnede.

København, den 17. marts 2020

For Dansk Byggeri



For Fagligt Fælles Forbund



**P R O T O K O L L A T**  
**O K 2 0 2 0**

**Angiv Priskurant 2019 for Murerarbejde i provinsen**  
**Dansk Byggeri – Fagligt Fælles Forbund**

**Protokollat nr. 52**  
**Om**

**priskurant 2019 for murerarbejde i provinsen**

**Priskurant 2019 for Murerarbejde i Provinsen**

<b>Afsnit 1</b>	<b>Murerarbejde</b>		
<b>F</b>	<b>Isolering:</b>		
1.208.01	For montering og nødvendig tildannelse af skinner(klemmelister) til sikring af fugtspærre inkl. fastgørelse pr. 25 cm. med skruer/plugs/blændnitter/nitter eller lign. i murværk/beton inkl. hulboring betales med	15,41	lm
	Mængde følger pap opmålt efter pos. 1.208, hvorpå der monteres de ovenfor nævnte skinner.		
<b>O</b>	<b>Ankre, stødjern, bolte m.v.:</b>		
1.576.01	For montering, fastholdelse, indmuring og lodning af plastbeslag (Vindfast/K Mur) i blank mur, inklusiv gene samt alt nødvendig tildannelse af fals- og hulmursisolering, betales	11,13	stk.
<b>Afsnit 9</b>	<b>Vægfliser</b>		
<b>A</b>	<b>Opmåling og diverse tillæg:</b>		
9.018.01	Ved fliseopsætning, hvor der forlanges brug af nivelleringsystem/nivelleringskiler, herunder anbringelse, indnivelering og fjernelse af kiler, betales	1,00	stk.
<b>Afsnit 11</b>	<b>Gulve</b>		
<b>C</b>	<b>Murstens- og flisegulve m.v.:</b>		
11.087.01	Ved henlægning af flise-, klinke- og marmorgulve, hvor der forlanges brug af nivelleringsystem/nivelleringskiler, herunder anbringelse, indnivelering og fjernelse af kiler, betales	1,00	stk.

København, den 17. marts 2020

For Dansk Byggeri



For Fagligt Fælles Forbund



**P R O T O K O L L A T**  
**O K 2 0 2 0**  
**Industrioverenskomsten**  
**Dansk Byggeri – Fagligt Fælles Forbund**

**Protokollat nr. 53**  
**Om**  
**Redaktionelle ændringer**

**Redaktionelle ændringer, §§ 1, 7 og 49**

Parterne er enige om, at der sker følgende redaktionelle ændringer i overenskomsten:

- §1 (Gyldighedsområde): I stk. 1 ændres "kloak eller slamsugningsarbejde til "....., kloak- og slamsugningsarbejde, tv-inspektion og...."
- § 1 (Gyldighedsområde): I stk. 1 tilføjes "stenteknikere"
- § 44 (Tillidsmandsregler): I stk. 1 udgår "maksimalt"
- § 49 (Afskedigelse): I stk. 11 udgår "efter 1. maj 2014"

Parterne er i øvrigt enige om, at blanketten til ansættelse på funktionærlignende vilkår indgår som bilag til overenskomsten.

**Generelt, § 20**

Der er enighed mellem parterne om, at bestemmelserne om tillæg til særligt smudsigt arbejde, der ved en fejl ikke kom ind i 2017-overenskomsten, genindsættes som nyt stk. 6.

**Regler for behandling af faglig strid, § 61**

I stk. 2 indføres som et ny punktum: "Organisationerne anbefaler, at der udarbejdes et skriftligt referat fra mødet".

**Stenhuggere, tidløn, § 99**

I stk. 3 tilføjes "og stenteknikere"

**Øvrige bestemmelser, § 110**

Parterne optager drøftelser i overenskomstperioden med henblik på at analysere et eventuelt behov for at a jour føre gældende stenhuggerpriskurant. Udvalgsarbejdet skal være afsluttet senest 1. marts 2021.

København, den 17. marts 2020

For Fagligt Fælles Forbund:



For Dansk Byggeri:



**P R O T O K O L L A T**  
**O K 2 0 2 0**

**Gulvoverenskomsten og priskurant**  
**Dansk Byggeri – Fagligt Fælles Forbund**

**Protokollat nr. 54**  
**Om**  
**Gulvpriskuranten**

**Priskurant til Gulvoverenskomsten:**

Parterne er enige om følgende ændringer til priskuranten:

Afsnit 20, gruppe 2, udgår og erstattes af vedhæftede nye vådrumsafsnit.

Positionerne i det nye vådrumsafsnit indføres med en prøveperiode indtil overenskomstperiodens udløb.

Parterne optager drøftelser én gang i løbet af det første, andet og tredje overenskomst år om udviklingen og forløbet af bestemmelserne i vådrumsafsnittet. Eventuelle aftalte ændringer til vådrumsafsnittet træder i kraft efter aftale. Der er ikke adgang til konflikt i tilfælde af uenighed.

Vådrumsafsnittet kan opsiges til bortfald af begge parter med et varsel på 6 måneder til overenskomstperiodens udløb. I tilfælde af opsigelse er det den opsigende parts pligt at indlede forhandlinger med modparten om en eventuel fortsættelse af bestemmelserne.

Såfremt der ikke opnås enighed herom bortfalder reglerne, og priskurantens hidtidige afsnit 20, gruppe 2 genindføres.

København, den 17. marts 2020

For Dansk Byggeri



For Fagligt Fælles Forbund



## Forenklet vådrumsskema

Pkt.	A Pr. m <sup>2</sup> under 2	B Pr. m <sup>2</sup> 2 t.o.m. 6	C Pr. m <sup>2</sup> 6 t.o.m. 10	D Pr. m <sup>2</sup> 10 t.o.m. 15	E Pr. m <sup>2</sup> 15 t.o.m. 30	F Pr. m <sup>2</sup> 30 t.o.m. 50	G Pr. m <sup>2</sup> 50 t.o.m. 100	H Pr. m <sup>2</sup> over 100
1.	Støvsugning, pr. m <sup>2</sup> .....kr.	2,82	2,09	1,84	1,71	1,57	1,47	1,43
2.	Svabning og støvsugning, pr. m <sup>2</sup> .....kr.	7,22	5,44	4,82	4,35	3,95	3,79	3,63
3.	Maskinslibning, beton, asfalt og træ, pr. m <sup>2</sup> .....kr.	3,76	2,82	2,51	2,28	2,05	1,98	1,83
4.	Maskinslibning, anhydrit, pr. m <sup>2</sup> .....kr.	6,63	4,99	4,40	3,95	3,66	3,48	3,28
5.	Primning .....kr.	2,40	1,78	1,61	1,46	1,20	1,14	1,07
6.	Primning, spartling, slibning, støvsugning, pr. m <sup>2</sup> .....kr.	18,81	14,10	12,51	11,31	10,35	9,38	8,44
7.	Primning, spartling m/rive, slibning, støvsugning, pr. m <sup>2</sup> .....kr.	28,20	21,16	18,75	16,91	15,51	13,38	12,69
8.	Aftagning og afrensning af belægning, pr. m <sup>2</sup> .....kr.	30,49	22,87	20,26	18,30	16,78	14,47	13,73
9.	Aftagning af ekstra lag belægning, pr. m <sup>2</sup> .....kr.	17,92	13,45	11,92	10,77	9,87	8,97	8,09
10.	Aftagning og afrensning af hulkehl t.o.m. 15 cm. pr. meter .....kr.	28,82	21,62	19,17	17,29	15,85	13,69	12,97
11.	Aftagning og afrensning af hulkehl t.o.m. 30 cm. pr. meter .....kr.	34,14	25,61	22,70	20,48	18,78	16,22	15,36
12.	Aftagning af masonit og afrensning af søm, pr. m <sup>2</sup> .....kr.	49,02	36,78	32,62	29,42	26,94	23,28	22,05
13.	Opskæring af linoleum/vinyl (20 %), pr. m <sup>2</sup> .....kr.	6,68	4,15	3,17	2,61	2,42	2,13	1,97
14.	Pålægning af vinyl t.o.m. 2,0 mm på gulv, med enkelklæbning pr. m <sup>2</sup> .....kr.	52,53	35,23	27,22	21,28	18,70	14,30	13,09
15.	Pålægning af vinyl t.o.m. 2,0 mm på gulv, med kontaktilim, pr. m <sup>2</sup> .....kr.	70,92	47,56	36,75	28,73	25,25	19,31	17,67
16.	Trådsvejsning/trådfugning af 200 cm banebredde, pr. m <sup>2</sup> .....kr.	18,26	9,16	7,98	6,79	6,13	4,96	4,35
17.	Trådsvejsning/trådfugning af 180 cm banebredde, pr. m <sup>2</sup> .....kr.	20,24	10,14	8,87	7,54	6,81	5,49	4,79
18.	Trådsvejsning/trådfugning af 150 cm banebredde, pr. m <sup>2</sup> .....kr.	24,27	12,16	10,60	9,03	8,19	6,60	5,78
19.	Trådsvejsning/trådfugning af 125 cm banebredde, pr. m <sup>2</sup> .....kr.	29,16	14,64	12,75	10,85	9,82	7,92	6,93

Pkt.	A Pr. m <sup>2</sup> under 2	B Pr. m <sup>2</sup> 2 t.o.m. 6	C Pr. m <sup>2</sup> 6 t.o.m. 10	D Pr. m <sup>2</sup> 10 t.o.m. 15	E Pr. m <sup>2</sup> 15 t.o.m. 30	F Pr. m <sup>2</sup> 30 t.o.m. 50	G Pr. m <sup>2</sup> 50 t.o.m. 100	H Pr. m <sup>2</sup> over 100
20.						290,00		
	Spartling af lokaifald, med standfast materiale, omkring afløb under 1,5 m <sup>2</sup> ..... kr.							
21.						338,50		
	Hvis op til de 1,5 m <sup>2</sup> på de 3 af siderne er afgrænset af fast væg, betales arbejdet i pkt. 20 med ..... kr.							
22.						7,25		
	Spartling af gipsvæg for hulkehl t.o.m. 30 cm. pris pr. m ..... kr.							
23.						14,50		
	Spartling af murstensvæg for hulkehl t.o.m. 30 cm. pris pr. m ... kr.							
24.						2,00		
	Priming for hulkehl t.o.m. 30 cm. pr. meter ..... kr.							
25.						93,00		
	Runde afløb t.o.m. Ø 160 mm, inklusiv ekstra limning med kontaktilim ved flancen, monteret med klemring og rist inkl. skruer. pr. stk							
26.						1,00		
	For firkantede gulvafløb betales der flanceomkreds inklusiv ekstra limning ved flancen, monteret med flance og rist inkl. skruer, pr. cm..... kr.							
27.						44,50		
	Rørkraver/manchet t.o.m. Ø 120 mm svejset omkring røret pr. stk..							
28.						44,50		
	Opkant t.o.m. højde på 10 cm og længde t.o.m. 1,5 m, inkl. fastgørelse med monteringslim, pr. stk. .... kr.							
29.						21,25		
	Tillæg for skæring af hjørner ved opkant i pkt. 28, inkl. fastgørelse med monteringslim, pr. hjørne..... kr.							
30.						80,00		
	Nedsænkninger med trekantliste t.o.m. 22 mm, inkl. montering af trekantliste og merarbejde ved montering af vinyl, pr. meter .... kr.							
31.						75,00		
	Tillæg for hjørner ved nedsænkning..... kr.							
32.	80,00	60,00	53,20	48,00	44,00	40,00	38,00	36,00
	Hulkehl t.o.m. 15 cm inklusive limning og afskæring af top med +/- 5 mm, pr. m..... kr.							
33.	47,70	35,78	31,72	28,62	44,00	23,85	22,66	21,47
	Indvendige hulkehjhjørner t.o.m. 15 cm inkl. opskæring, fræsning og svejsning og afskæring af tråd, pr. stk. .... kr.							

**Grøn = 2018 øvrige er 2019**

Pkt.	A Pr. m <sup>2</sup> under 2	B Pr. m <sup>2</sup> 2 t.o.m. 6	C Pr. m <sup>2</sup> 6 t.o.m. 10	D Pr. m <sup>2</sup> 10 t.o.m. 15	E Pr. m <sup>2</sup> 15 t.o.m. 30	F Pr. m <sup>2</sup> 30 t.o.m. 50	G Pr. m <sup>2</sup> 50 t.o.m. 100	H Pr. m <sup>2</sup> over 100
34.	95,50	71,63	63,51	57,30	44,00	47,75	45,36	42,98
	Udvendige hulkehjørner t.o.m. 15 cm, inkl. opskæring, fræsning og svejsning og afskæring af tråd, pr. stk. .... kr.							
35.	47,80	35,85	31,79	28,68	44,00	23,90	22,71	21,51
	Lige samlinger i hulkehjørner t.o.m. 15 cm, på væg inkl. opskæring, fræsning og svejsning og afskæring af tråd, pr. stk. .... kr.							
36.						7%		
	Tillæg pr. påbegyndt cm over 15 cm +/- 5 mm ..... kr.							
37.						35%		
	Ved kontaktilim tillægges pkt. 32, 33, 34, 35 og 36 ..... kr.							
38.						6,75		
	Skæring af overkant på hulkehjørner skal stå synlig, vandret eller fast højde fra gulv ..... kr.							
39.						5,25		
	Tillæg for hulkehjørner på færdigbehandlet væg ..... kr.							
40.						10%		
	Tillæg for skridsikert ..... kr.							
41.						49,88		
	Gulvskinne fastgjort med forboring, plugs, skrue og klæbning pr. m. / pr. samling / pr. gering ..... kr.							
42.						33,27		
	Gulvskinne fastgjort i underlag af træ, inkl. klæbning pr. m. / pr. samling / pr. gering ..... kr.							
43.						29,93		
	Gulvskinne monteret med dobbeltklæbende tape, pr. m / pr. samling / pr. gering ..... kr.							
44.	5,33	4,00	3,55	3,21	2,93	2,66	2,54	2,40
	Afdækning med papir/pap/foлие med en minimumsbredde på 90 cm inkl. tape i samlinger, pr. m <sup>2</sup> ..... kr.							
45.	5,99	4,49	3,97	3,61	3,28	3,00	2,84	2,70
	Aftagning af afdækning med papir/pap/foलिए med en minimumsbredde på 90 cm inkl. tape i samlinger jf. pkt. 32, inkl. 1 gang støvsugning pr. m <sup>2</sup> ..... kr.							
46.	18,08	13,56	12,01	10,83	9,96	9,04	8,57	8,15
	Afdækning med masonit, groft tilskåret med tape langs vægge og i samlinger, pr. m <sup>2</sup> ..... kr.							
47.	12,16	9,14	8,12	7,32	6,69	6,09	5,80	5,47
	Aftagning af masonit jf. pkt. 33, inkl. 1 gang støvsugning ..... kr.							

## Hvidbog til afsnit 20 gruppe 2

### **Forenklet priskurantskema**

#### **Pkt. 2. Svabning og støvsugning**

Punktet betales med den samme pris og udføres efter samme arbejdsbeskrivelse for det tilsvarende pkt. i gruppe 1.

#### **Pkt. 3 Maskinslibning, beton, asfalt og træ,**

Punktet betales med den samme pris og udføres efter samme arbejdsbeskrivelse for det tilsvarende pkt. i gruppe 1.

#### **Pkt. 4 Maskinslibning, anhydrit**

Punktet betales med den samme pris og udføres efter samme arbejdsbeskrivelse for det tilsvarende pkt. i gruppe 1.

#### **Pkt. 6 Primning, spartling, slibning, støvsugning**

Punktet betales med den samme pris og udføres efter samme arbejdsbeskrivelse for det tilsvarende pkt. i gruppe 1.

#### **Pkt. 7. Spartling med rive**

Punktet betales med den samme pris og udføres efter samme arbejdsbeskrivelse for det tilsvarende pkt. i gruppe 1.

#### **Pkt. 8. Aftagning og afrensning af belægning**

Punktet betales med den samme pris og udføres efter samme arbejdsbeskrivelse for det tilsvarende pkt. i gruppe 1.

#### **Pkt. 9. Aftagning af ekstra lag belægning**

Punktet betales med den samme pris og udføres efter samme arbejdsbeskrivelse for det tilsvarende pkt. i gruppe 1.

#### **Pkt. 10. Aftagning af masonit og afrensning af søm**

Punktet betales med den samme pris og udføres efter samme arbejdsbeskrivelse for det tilsvarende pkt. i gruppe 1.

#### **Pkt. 10 og 11. Aftagning og afrensning af belægning**

Priserne indeholder ikke aftagning af belægning pålagt i tjære. Priserne er inklusiv en let afrensning. Virksomheden stiller nødvendige maskiner til rådighed. Nedbæring af affald betales særskilt.

#### **Pkt. 15. Pålægning af vinyl t.o.m. 2,0 mm på gulv, med kontaktilim,**

Prisen forudsætter at det fremgår af arbejdsbeskrivelsen, eller at der er opnået enighed mellem virksomheden og medarbejderen.



## Hvidbog til afsnit 20 gruppe 2

### Pkt. 30. Nedsænkninger med trekantliste

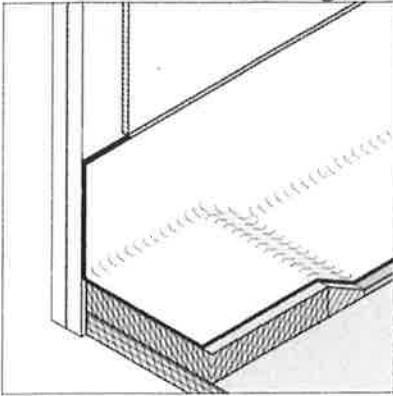

### Pkt. 31. Tillæg for hjørner ved nedsækning

Betalingen forudsætter at der foretages en svejsning for at udjævne en fold.

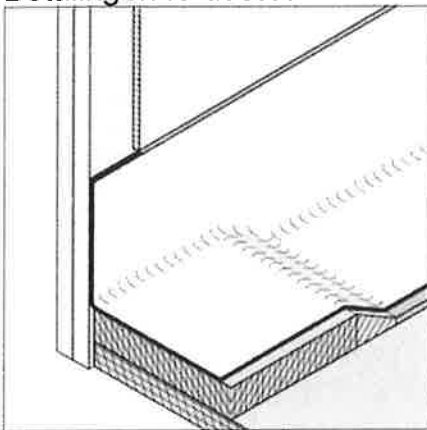

### Pkt. 33. Aftagning af papir/pap/folie jf. pkt. 31, inkl. støvsugning

Punktet betales med den samme pris og udføres efter samme arbejdsbeskrivelse for det tilsvarende pkt. i gruppe 1.

### Pkt. 36 Tillæg pr. påbegyndt cm over 15 cm +/- 5 mm

Tillægget udløses først, når højden i gennemsnit er over 15,5 cm. Området ved nedsækning langs væggen medregnes ikke i gennemsnitshøjde.

### Pkt. 40. Tillæg for skridsikker vinyl

Punktet betales med den samme pris og udføres efter samme arbejdsbeskrivelse for det tilsvarende pkt. i gruppe 1.

Tillægsprisen anvendes alene i forbindelse med pkt. 14 og 15.

### Pkt. 46. Afdækning med masonit

Punktet betales med den samme pris og udføres efter samme arbejdsbeskrivelse for det tilsvarende pkt. i gruppe 1.

### Pkt. 47. Aftagning af masonit jf. pkt. 46, inkl. støvsugning

Punktet betales med den samme pris og udføres efter samme arbejdsbeskrivelse for det tilsvarende pkt. i gruppe 1.

## Jane Møller Hansen

---

**Fra:** Thorsten Wilstrup  
**Sendt:** 6. marts 2020 23:53  
**Til:** Jane Møller Hansen  
**Emne:** VS: Afsnit 20 gruppe 2  
**Vedhæftede filer:** 2019 - Afsnit 20 gruppe 2.docx; 2018 Gulvprislisten.pdf

**Fra:** Svend-Aage Poulsen, Byggegruppen  
**Sendt:** 17. februar 2020 18:09  
**Til:** [mhc@tpl-e.dk](mailto:mhc@tpl-e.dk); Henning Rasmussen <[hr@julnielsen.com](mailto:hr@julnielsen.com)>; Thorsten Wilstrup <[twi@danskbyggeri.dk](mailto:twi@danskbyggeri.dk)>  
**Emne:** SV: Afsnit 20 gruppe 2

Hej Thorsten, Henning og Mads.

Lidt opsamling på vores vådrumsprisliste.

Vi har i Excel arket længe haft en fejl i det som nu er pkt. 32, 33 34 og 35 i kolonne E, de stod i det tidligere fremsendte alle til 44,00 kr. det er en fejl. Det er rettet i vedhæftede. og der er kommet kolonne forklaring på alle siderne.

Da 3F's udgangspunkt hele vejen har været at punkt 33 og 35 (indvendige hjørner og lige samlinger) skulle være samme pris, det er dog skredet lidt da vi "klippede en hæl og huggede en tå" men spørgsmålet er om I er indstillet på at sammenskrive disse 2 punkter.

Dernæst har vi tænkt over prisen i pkt. 15, at det er uhensigtsmæssigt da tillægget for brug af kontaktklim ved hulkel er i pkt. 37, og derfor burde pkt. 14 skrives ind i pkt. 37 og pkt. 15 fjernes, kig på det.

I forhold til en beskrivelse af afsnit 20 gruppe 2 forslår 3F at før afsnittet om vådrumskontrol på side 8 i pdf-udgaven af priskuranten, skriver følgende:

*Prislisten er gældende for vådrumsgodkendte banevarer, monteret med svejste samlinger, i vandbaserede klæber. Dvs. vådrum, vandbelastede rum eller rum med behov for steril rengøring f.eks. køkkener, laboratorier, operationsstuer og lign., hvor der udføres hulkel.*

Til sidst snakkede vi om at der skulle være en overtykkelse på de 2 mm vinyl, vi tænker at det skal prissættes op til 4 mm. Så vi får 2 procent tillæg, et tillæg for t.o.m. 3 mm og et t.o.m. 4 mm, gældende for punkterne 14, 32, 33, 34, 35 og 36, hvor er i henne på dette synspunkt.

Venlig hilsen

### Svend-Aage Poulsen

Forhandlingssekretær, Byggegruppen  
Tlf. dir. +45 889 20223  
Mobil: +45 20 709 720  
Mail: [svend-aage.poulsen@3f.dk](mailto:svend-aage.poulsen@3f.dk)

---

**P R O T O K O L L A T**  
**O K 2 0 2 0**

**Bygge- og Anlæg, Bygning, Murer- og Murerarbejdsmand, Gulv, Industri**  
**Dansk Byggeri – Fagligt Fælles Forbund**

**Protokollat nr. 55**  
**Om**  
**Overgang til den nye ferielov**

På baggrund af vedtagelsen af den nye ferielov (lov nr. 60 af 30. januar 2018) har parterne forhandlet nye feriebestemmelser.

Parterne er enige om, at de ændrede overenskomstbestemmelser gælder fra 1. september 2020, hvor den nye ferielov træder i kraft.

Indtil 1. september 2020 gælder overenskomstbestemmelserne fra OK2017 tillige med gældende ferielov.

Parterne er enige om at dette protokollat udgår ved næste overenskomstforhandling.

København, den 17. marts 2020

For Dansk Byggeri



For Fagligt Fælles Forbund



**P R O T O K O L L A T**  
**O K 2 0 2 0**

**Bygge- og Anlæg, Bygning, Murer- og Murerarbejdsmand, Gulv, Industri**  
**Dansk Byggeri – Fagligt Fælles Forbund**

**Protokollat nr. 56**  
**Om**  
**Ændring af feriebestemmelserne**

På baggrund af vedtagelsen af den nye ferielov (lov nr. 60 af 30. januar 2018) har parterne drøftet implementeringen af den nye lov i Bygge- og Anlægs, Bygnings-, Murer- og Murerarbejdsmands-, Gulv- og Industrioverenskomsten.

På baggrund heraf er der opnået enighed om at ændre bestemmelserne i de eksisterende overenskomster som nedenfor anført.

Der er under drøftelserne taget udgangspunkt i Bygge- og Anlægsoverenskomstens ferieregler, hvorfor nedenstående ændringer henviser til ferielovsreglerne i Bygge- og Anlægsoverenskomsten.

Parterne er dog enige om, at de tilsvarende bestemmelser i de øvrige overenskomster ændres i overensstemmelse med nedenstående ændringer.

I overenskomstens § 7 om funktionærlignende ansættelse tilføjes i stk. 9 "og ferietillæg" efter "ferie med løn".

I samme afsnit ændres henvisningen fra ferielovens "§23 til "§16".

Desuden tilføjes stk. 9 følgende nye afsnit:

"Feretillæg, der udbetales til medarbejdere med løn under ferie, kan udbetales, før ferien holdes. I så fald kan det kræves modregnet ved fratræden i det omfang, der er udbetalt ferietillæg for ikke afholdt ferie.

Overført ferie som følge af feriehindringer, jf. overenskomstens § 62, stk. 5 kan af virksomheden varsles til afvikling i opsigelsesperioden."

I stk. 10 om Pension af ferietillæg slettes "pr. maj 2014", så bestemmelsen har følgende ordlyd: "Feretillæg indgår i beregningsgrundlaget for pensionsbidrag."

I kapitel 12 om ferie – og søgnehelligdagsregler tilføjes følgende indledningsvist:

"Nedenstående regler om ferie gælder fra 1. september 2020 i forbindelse med den nye ferielovs ikrafttræden."

Overenskomstens § 59, stk. 1 og 2 om optjening af ferie ændres til følgende:

1. "Retten til betalt ferie optjenes med 2,08 dage for hver måneds ansættelse i ferieåret (1. september til 31. august)
2. Ved ansættelse i kortere tid end 1 måned, sker optjeningen forholdsmæssigt med 0,07 dages betalt ferie for hver dags ansættelse, dog maks. 2,08 dage."

Efter § 59, stk. 4 tilføjes et nyt stk. 5 med følgende ordlyd:

5. "Der kan lokalt træffes aftale om, at ferie afholdes i timer. En sådan aftale skal være skriftlig. Det skal i den forbindelse sikres, at ferien ikke holdes i færre timer end det planlagte antal arbejdstimer den pågældende dag, og at den samlede ferie ikke bliver på mindre end fem uger regnet i 25 hele dage, hvor arbejdsfri dage, der ikke er erstatningsfridage, og arbejdsdage, indgår forholdsmæssigt.  
Ferien skal så vidt muligt afholdes i hele uger. Ferien skal afspejle arbejdsugen og må ikke udelukkende placeres på korte eller lange arbejdsdage"

Herefter bliver stk. 5 til stk. 6.

I overenskomstens § 60 om afholdelse af ferie ændres stk. 1 til følgende:

1. "Ferie holdes i ferieafholdelsesperioden, som omfatter ferieåret (1. september til 31. august), hvori ferien optjenes og de efterfølgende 4 måneder fra ferieårets udløb til kalenderårets udløb, dvs. fra 1. september til 31. december i det følgende kalenderår."

Overenskomstens § 60 om afholdelse af ferie ændres stk. 4 til følgende:

4. "Medarbejderen har ret til at holde mindst 15 dages optjent betalt ferie i sammenhæng i perioden 1. maj til 30. september (hovedferieperioden)."

Overenskomstens § 60, stk. 6 ændres til følgende:

6. "Det kan i en aktuel, konkret situation aftales, at hovedferien afvikles uden for ferieperioden. Mindst 10 dage skal dog kunne holdes i sammenhæng."

I overenskomstens § 60, stk. 7 ændres første sætning til følgende "Medarbejderen har ret til at holde øvrige feriedage i sammenhæng af mindst 5 hverdage."

Overenskomstens § 60 stk. 15 til 17 om kollektiv ferielukning og kollektiv ferielukning mellem jul og nytår ændres til:

#### **"Kollektiv ferielukning**

14. Hvis en virksomhed holder lukket under ferie, kan en medarbejder, der ikke er berettiget til optjent betalt ferie i alle de dage, virksomheden holder lukket, ikke i den anledning rejse krav mod virksomheden.
15. Virksomheden skal i videst muligt omfang sikre, at lønmodtageren har optjent betalt ferie til gode til alle de dage, virksomheden holder lukket. Gør virksomheden ikke dette, skal virksomheden betale medarbejderen løn for de pågældende dage. Lønnen beregnes på grundlag af medarbejderens sædvanlige løn i de sidste 4 uger før virksomhedslukningen.
16. Holder virksomheden lukket på et tidspunkt, hvor en medarbejder, som har været ansat i hele det foregående ferieår og frem til virksomhedslukningen, ikke har optjent betalt ferie til alle de dage, virksomheden holder lukket, skal virksomheden give feriebetalingen på forskud, mod at virksomheden kan modregne i den efterfølgende optjening af betalt ferie."

Overenskomstens § 61 om sygdom og ferie ændres til:

#### **"Sygemelding før feriens begyndelse**

1. Hvis en medarbejder er syg, når ferien begynder, har medarbejderen ikke pligt til at begynde ferien og eventuel ferie kan udskydes. Medarbejderen skal anmelde sygdom over for virksomheden på normal vis.  
Når medarbejderen melder sig rask, skal det oplyses om medarbejderen ønsker at begynde ferien. Hvis medarbejderen ikke ønsker at begynde ferien, skal ferien varsles på ny.

#### **Sygemelding efter feriens begyndelse**

2. En medarbejder, som bliver syg efter feriens begyndelse, har mod lægelig dokumentation ret til erstatningsferie efter 5 sygedage i ferieåret (1. september til 31. august). En medarbejder, som ikke har været ansat i virksomheden hele ferieåret, har ret til erstatningsferie efter et forholds-mæssigt færre antal sygedage. Retten til erstatningsferie forudsætter, at medarbejderen har sygemeldt sig på normal vis overfor virksomheden.

#### **Raskmelding under kollektiv lukning**

3. Hvis en medarbejder, der er sygemeldt inden ferien begynder, raskmelder sig under en kollektiv ferielukning, genoptager medarbejderen arbejdet og har krav på at få ferien placeret på et andet tidspunkt.

4. Er det ikke muligt at tilbyde medarbejderen beskæftigelse i perioden, betragtes ferien som begyndt på tidspunktet for raskmeldingen, medmindre andet aftales.
5. Den ferie, som medarbejderen har været forhindret i at holde på grund af sygdom, afvikles i forlængelse af den oprindeligt varslede ferie, medmindre andet aftales.”

Overenskomstens § 62 om overførsel af ferie ændres til følgende:

1. ”Det kan lokalt aftales, at optjente og ikke afviklede feriedage udover 20 dage, overføres til afholdelse i den følgende ferieafholdelsesperiode. I givet fald afholdes overført ferie først.
2. Der kan højst overføres 10 feriedage, og senest i den 2. ferieafholdelsesperiode efter overførslen af ferie, skal al ferie afvikles.
3. Aftale skal indgås skriftligt senest den 31. december i ferieafholdelsesperioden og kan ikke omfatte flere dage end medarbejderen har optjent i virksomheden.
4. Parterne anbefaler, at den mellem parterne udarbejdede aftaleblanket anvendes. Der henvises til bilag XX.
5. Hvis en medarbejder på grund af egen sygdom, barselsorlov, orlov til adoption eller andre feriehindringer efter bekendtgørelsen om feriehindringer er afskåret fra at holde ferie overføres op til 20 dages årlig betalt ferie til den efterfølgende ferieafholdelsesperiode. Den overførte ferie holdes før anden ferie.
6. Ferie i det omfang svarende til overført ferie kan ikke pålægges afviklet i en opsigelsesperiode, medmindre ferien i medfør af aftale, jf. ovenfor, er placeret til afholdelse inden for varslingsperioden. Overført ferie som følge af feriehindringer, jf. stk. 5 kan dog for funktionærlignende ansatte varsles til afvikling i en opsigelsesperiode.”

I § 63, stk. 1 ændres ”optjeningsåret” til ”ferieåret (1. september til 31. august)”.

I § 63, stk. 3 ændres henvisningen til ”ferielovens § 25, stk. 2” til ”ferielovens § 20”. I samme stk. ændres ”optjeningsåret” til ”ferieåret”.

I § 63, stk. 5 ændres ”sygeferiegodtgørelsen udgør for optjeningsåret 2018 følgende pr. arbejdsdage: til ”sygeferiegodtgørelse udgør i 2020 følgende pr. arbejdsdag:

	København	provinsen
Faglærte	198,40 kr.	182,90 kr.
Ikke-faglærte	173,00 kr.	175,40 kr.

Sygeferiegodtgørelsen udgør i 2021 følgende pr. arbejdsdag:

	København	provinsen
Faglærte		
Ikke-faglærte		

Sygeferiegodtgørelsen udgør i 2022 følgende pr. arbejdsdag:

	København	provinsen
Faglærte		
Ikke-faglærte		

Sygeferiegodtgørelsen udgør i 2023 følgende pr. arbejdsdag:

	København	provinsen
Faglærte		
Ikke-faglærte		

De fastsatte beløb er pr. arbejdsdag og betalingen er baseret på en 5-dages uge.”

I overenskomstens § 63 tilføjes et nyt stk. 7 med følgende ordlyd:

"Pension af sygeferiegodtgørelse  
Der henvises til § XX."

Overenskomstens §§ 64, 65 og 66 udgår og erstattes af en ny § 64 med følgende ordlyd:

"§ 64 indberetning og udbetaling af feriegodtgørelse

Indberetning og udbetaling

1. Virksomheden indberetter løbende feriegodtgørelse til e-Indkomst.
2. Medarbejderen kan på [www.borger.dk/feriepenge](http://www.borger.dk/feriepenge) se den optjente feriegodtgørelse. Samme sted skal medarbejderen anmode om udbetaling af feriegodtgørelse.
3. Feriegodtgørelse svarende til feriens længde udbetales til medarbejderen senest ved første lønkørsel efter anmodningen dog tidligst en måned, før ferien begynder. Forudsat medarbejderen i tide har anmodet om udbetaling af feriegodtgørelsen.

Udbetaling af feriegodtgørelse uden ferie afholdes

4. Medarbejderen forlader arbejdsmarkedet:  
feriegodtgørelse for tidligere og løbende ferieår udbetales til medarbejderen, hvis medarbejderen forlader arbejdsmarkedet af alders- eller helbredsmæssige årsager, eller hvis medarbejderen fratræder i forbindelse med flytning til udlandet eller framelder sig Det Centrale Personregister.
5. Dødsfald:  
Ved medarbejderens død udbetales feriegodtgørelse til boet.
6. Feriegodtgørelse svarende til den 5. ferieuge:  
Hvis en medarbejder, der har overført ferie fratræder, inden al overført ferie er afviklet, udbetales feriegodtgørelse for resterende overførte feriedage. Ved ferieårets udløb (31. august) kan det lokalt aftales, at optjent feriegodtgørelse og sygeferiegodtgørelse ud over 20 dage, som ikke er afholdt eller aftalt overført, udbetales før ferieafholdelsesperiodens udløb. Medarbejderen skal skriftligt erklære, at feriegodtgørelsen vedrører ferie ud over 20 dage. Feriegodtgørelse og sygeferiegodtgørelse for optjent ferie ud over 20 dage, som ikke er afholdt, aftalt overført eller udbetalt for ferieafholdelsesperiodens udløb, udbetales af virksomheden efter ferieafholdelsesperiodens udløb, hvis medarbejderen har været ansat på fuld tid i samme virksomhed i hele ferieafholdelsesperioden.

Udbetaling af feriegodtgørelse ved ferieafholdelsesperiodens udløb

7. Uhævet feriegodtgørelse for fratrådte medarbejdere:  
Feriegodtgørelse, der ikke er hævet af medarbejderen inden udløbet af ferieafholdelsesperioden, og som er optjent i et ansættelsesforhold, der er ophørt senest ved udløbet af ferieafholdelsesperioden, udbetales af virksomheden efter anmodning fra medarbejderen.
8. Udbetaling af feriegodtgørelse ved sygdom og barsel:  
Hvis en medarbejder er afskåret fra at holde ferie på grund af egen sygdom, orlov efter barselsloven, og består feriehindringen fortsat frem til udløbet af den efterfølgende ferieafholdelsesperiode, kan feriegodtgørelsen udbetales til medarbejderen."

Herefter bliver den nuværende § 67 til § 65 i overenskomsten:

Nugældende § 67, stk. 1 (fremover § 65, stk. 1) ændres til følgende:

"Uoverdragelighed

1. Retten til ferie og feriebetaling kan ikke gyldigt overdrages og kan ikke gøres til genstand for retsforfølgning."

I stk. 2 om forældelse af feriegodtgørelse erstattes første sætning "Feriegodtgørelse, som ikke er hævet inden 3 år efter udløbet af det ferieår, i hvilken ferien skulle være holdt" til "Feriegodtgørelse, som ikke er hævet inden 5 år efter udløbet af den ferieafholdelsesperiode, i hvilken ferien er holdt eller kan udbetales".

I stk. 4 indsættes "løn under ferie og ferietillæg" efter "feriegodtgørelse".

I stk. 6 slettes "med tilhørende feriekort".

I stk. 7, andet afsnit slettes "Ved anbefalet skrivelse" og i tredje afsnit slettes "feriekort eller".

I § 68, stk. 1 erstattes "inden udgangen af det ferieår" til "inden udgangen af ferieafholdelsesperioden".

I § 71 om ferieregler for udstationerede medarbejdere indsættes i afsnittet om betaling under ferie efter "ferielovens §§ 7, 23 og 24" (tilsvarende bestemmelser efter den nye ferielov er §§ 5 og 16)".

Der er endvidere enighed om, at de som bilag til nærværende protokollat vedlagte eksempler og ændringstekst indføres som tekst i henholdsvis murer- og murerarbejdsmandsoverenskomsten og bygningsoverenskomsten.

København, den 17. marts 2020

For Dansk Byggeri

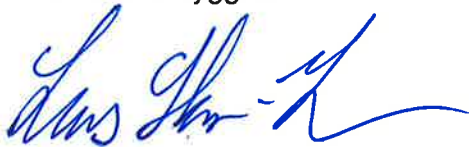

For Fagligt Fælles Forbund





## Murer- og murerarbejdsmandsoverenskomsten

Parterne er enige om, at overenskomstens feriebestemmelser i § 15, afsnit 2 om elever ændres til følgende:

### **"Feriegodtgørelse under uddannelse**

1. I elevtiden ydes ferie med løn efter ferielovens regler.
2. Der gives ferie i 25 dage inden for en ferieafholdelsesperiode.
3. I tillæg til ferielønnen ydes et ferietillæg på 1% af den løn, der er indtjent hos den pågældende mester/virksomhed i ferieåret.

### **Eksempel:**

Hvis elevforhold påbegyndes i perioden fra den 2. september – 31. oktober har eleven ret til betalt ferie i 5 uger i den igangværende ferieafholdelsesperiode (1. september til den 31. december i det efterfølgende år).

Hvis elevforhold påbegyndes i perioden fra den 1. november – 30. juni har elever ret til 3 ugers betalt hovedferie i hovedferieperioden og 5 dages betalt ferie under virksomhedslukning før hovedferieperioden.

Ved fratræden eller udlæring ydes feriegodtgørelse med 12½% af den ferieberettigede løn (udbetalt løn ekskl. løn under ferie og ekskl. ferietillæg), for den del af optjent ferie, som endnu ikke er afviklet.

### **Eksempel:**

Hvis eleven har afviklet tre af den i et ferieår optjente ret til fem ugers ferie med løn, er eleven ved fratræden eller udlæring berettiget til feriegodtgørelse, der svarer til 2/5 af 12½% af den ferieberettigede løn i ferieåret. Hvis eleven har fået ferietillægget udbetalt, skal der kun betales feriegodtgørelse svarende til 2/5 af 11½%."

### **Feriegarantiordning**

Vedrørende ferieløn/feriegodtgørelse er den mellem organisationerne gældende feriegarantiaftalt også gældende for elever.

### **Feriepenge af akkordoverskud**

Når svende/voksne medarbejdere yder elever og voksenelever akkordoverskud, tilfalder den til beløbet svarende feriegodtgørelse og søgnehelligdagsbetaling til eleverne.

## Bygningsoverenskomsten

Parterne er enige om, at overenskomstens eksempler i elevferiebestemmelser 1 § 16 i kapitel 18 om elever ændres til følgende:

### **"Eksempel:**

Hvis elevforhold påbegyndes i perioden fra den 2. september – 31. oktober har eleven ret til betalt ferie i 5 uger i den igangværende ferieafholdelsesperiode (1. september – 31. december i det efterfølgende år).

Hvis elevforhold påbegyndes i perioden fra den 1. november – 30. juni har elever ret til 3 ugers betalt hovedferie i hovedferieperioden og 5 dages betalt ferie under virksomhedslukning før hovedferieperioden.

Ved fratræden eller udlæring ydes feriegodtgørelse med 12½ % af den ferieberettigede løn (udbetalt løn ekskl. løn under ferie og ekskl. ferietillæg), for den del af optjent ferie, som endnu ikke er afviklet.

### **Eksempel:**

Hvis eleven har afviklet tre af den i et ferieår optjente ret til fem ugers ferie med løn, er eleven ved fratræden eller udlæring berettiget til feriegodtgørelse, der svarer til 2/5 af den 12½ % af den ferieberettigede løn i ferieåret.

Hvis eleven har fået ferietillægget udbetalt, skal der kun betales feriegodtgørelse svarende til 2/7 af 11½ %

**P R O T O K O L L A T  
O K 2 0 2 0**

**Bygge- og Anlæg, Bygning, Murer- og Murerarbejdsmand, Gulv, Industri  
Dansk Byggeri – Fagligt Fælles Forbund**

**Protokollat nr. 57  
Om  
Udvalgsarbejde**

Overenskomstparterne er enige om, at der nedsættes et udvalg på højeste niveau mellem parterne, der skal belyse følgende:

- Hvordan ser lønstrukturen i byggebranchen ud set i forholdet mellem dansk og udenlandsk arbejdskraft. Er der tale om, at overenskomsterne har forskelligt gennemslag for forskellig national oprindelse. I dette arbejde kan parterne aftale at iværksætte undersøgelser, der kan medvirke til en fælles forståelse af differentieringen i lønnen mellem den danske og den udenlandske arbejdskraft i byggebranchen.
- Hvordan foregår lønfastsættelsen i byggebranchen. Parterne skal som led heri belyse, om lønfastsættelsen er tilstrækkeligt beskrevet i vores overenskomster, eller om det er behov for at beskrive lønfastsættelsen yderligere.
- Parterne er enige om at undersøge, om det reviderede udstationeringsdirektiv har betydning for overenskomstens regler for udstationeret arbejdskraft. Der kan indhentes relevant specialist viden til formålet.

Parterne er enige om at der kan afsættes fondsmidler til at finansiere ovennævnte i nødvendigt omfang.

Arbejdet i udvalget påbegyndes umiddelbart efter overenskomstfornyelsen og skal afsluttes i overenskomstperioden.

København, den 17. marts 2020

For Dansk Byggeri



For Fagligt Fælles Forbund

